

EN LED STRING LIGHT

I. PRODUCT DESCRIPTION

Press button to switch on/off.

II. INSTALLATION METHOD

Open the back cover of the battery compartment, put in the specified batteries (3*AAA) and close the back cover.

It can be hung or fixed with suction cups (please keep the area where the suction cups are attached clean)

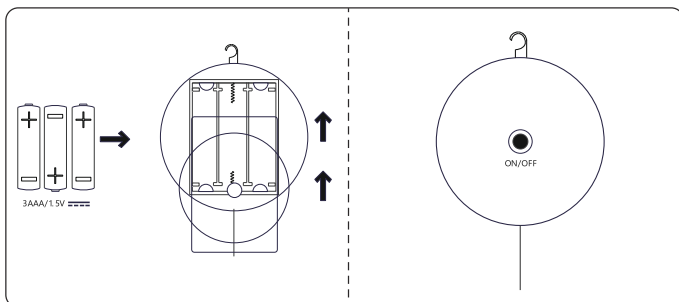

III. WARNINGS

1. Only use the batteries specified in the product, and do not mix different specific batteries.
2. Please hang them out of the reach of children to prevent choking accidents.
3. Please discard at the end of the service life in accordance with the municipal waste.
4. Before storing, the batteries shall be removed.
5. This product is for indoor use only.

ES TIRAS DE LUZ LED

I. DESCRIPCIÓN DEL PRODUCTO

Pulse el botón para apagar/encender

II. MÉTODO DE INSTALACIÓN

Abra la tapa posterior del compartimento de las pilas, coloque las pilas indicadas (3 x AAA) y cierre la tapa.

Se puede colgar o fijar con ventosas (limpie la zona donde vaya a fijar las ventosas)

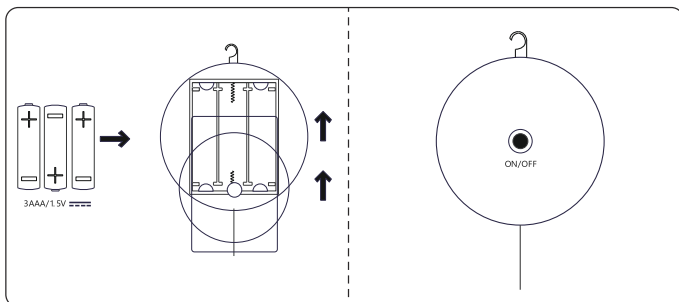

III. PRECAUCIONES

1. Utilice solamente las pilas que se indican en el producto, no mezcle pilas diferentes.
2. Coloque el producto fuera del alcance de los niños para evitar accidentes por asfixia.
3. Deseche el producto al final de su vida útil siguiendo la normativa.
4. Retire las pilas antes de almacenar el producto.
5. Este producto es solo para uso en interiores.

PL TAŚMA ŚWIETLNA LED

I. OPIS PRODUKTU

Naciśnij przycisk, aby włączyć/wyłączyć.

II. SPOSÓB INSTALACJI

Otwórz tylną pokrywę komory baterii, włóż określone baterie (3xAAA) i zamknij tylną pokrywę.

Produkt można zawiesić lub przymocować za pomocą przysawek (utrzymuj w czystości miejsce, do którego przymocowane są przysawki).

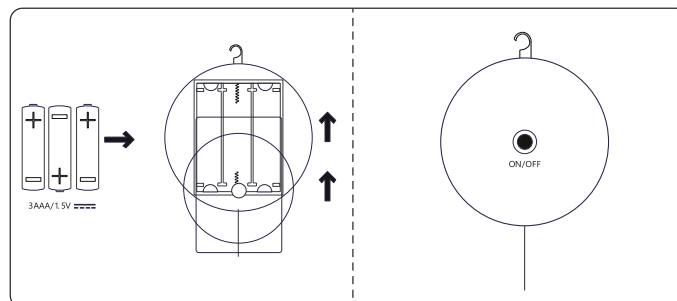

III. OSTRZEŻENIA

1. Używaj tylko baterii określonych w produkcie i nie mieszaj różnych baterii.
2. Powieś je poza zasięgiem dzieci, aby zapobiec ryzyku uduszenia.
3. Po zakończeniu okresu użytkowania wyrzuć je zgodnie z przepisami o odpadach komunalnych.
4. Przed przechowywaniem należy wyjąć baterie.
5. Ten produkt jest przeznaczony wyłącznie do użytku wewnątrz pomieszczeń.

IT CATENA LUMINOSA A LED

I. DESCRIZIONE DEL PRODOTTO

Premere il pulsante per accendere/spegnere.

II. METODO DI INSTALLAZIONE



ITALIA MARKET SRL
VIA DELLE INDUSTRIE, 9/1
20883 MEZZAGO(MB), ITALIA
P.IVA: IT10502730962
HTTP://WWW.AIGOSTAR.COM
MADE IN CHINA



Aprire il coperchio posteriore del vano batterie, inserire le batterie specificate (3*AAA) e chiudere il coperchio posteriore.

È possibile appendere o fissare il prodotto con le ventose fornite (si prega di assicurarsi che l'area in cui si attaccano le ventose sia pulita).

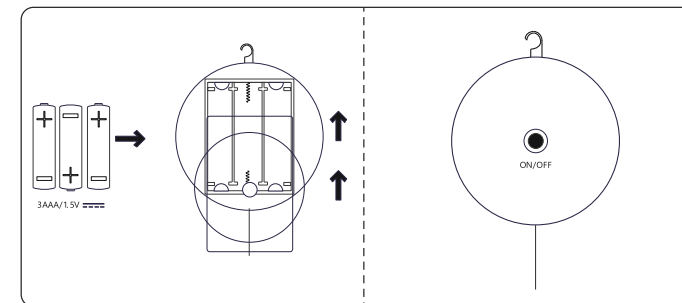

III. AVVERTENZE

1. Si prega di utilizzare solo le batterie specificate per il prodotto e di non mischiare tipologie di batterie diverse
2. Si prega di installare il prodotto fuori dalla portata dei bambini per evitare rischi di soffocamento.
3. Alla fine della vita utile, si prega di smaltire il prodotto in conformità con le normative locali sullo smaltimento dei rifiuti.
4. Prima di immagazzinare il prodotto, è necessario rimuovere le batterie.
5. Questo prodotto è destinato esclusivamente all'uso interno.

DE LED-KETTENLEUCHE

I. PRODUKTBESCHREIBUNG

Drücken Sie die Taste zum Ein- und Ausschalten.

II. INSTALLATIONSMETHODE

Öffnen Sie die hintere Abdeckung des Batteriefachs, legen Sie die angegebenen Batterien (3*AAA) ein und schließen Sie die hintere Abdeckung.

Kann aufgehängt oder mit Saugnäpfen befestigt werden (bitte halten Sie den Bereich, an dem die Saugnäpfe angebracht sind, sauber).

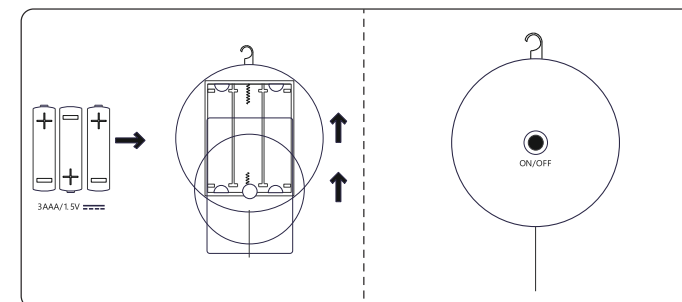

III. WARNHINWEISE

1. Verwenden Sie nur die im Produkt angegebenen Batterien und mischen Sie nicht verschiedene Batterietypen.
2. Bitte hängen Sie sie außerhalb der Reichweite von Kindern auf, um Erstickungsunfälle zu vermeiden.
3. Bitte entsorgen Sie sie am Ende ihrer Lebensdauer gemäß den Vorschriften für den Hausmüll.
4. Vor der Lagerung müssen die Batterien entfernt werden.
5. Dieses Produkt ist nur für den Gebrauch in Innenräumen geeignet.

NL LED LICHTSLINGER

I. PRODUCTBESCHRIJVING

Druk op de knop om in/uit te schakelen.

II. INSTALLATIEMETHODE

Open de achterklep van het batterijvak, plaats de gespecificeerde batterijen (3*AAA) erin en sluit de achterklep.

Het batterijvak kan worden opgehangen of bevestigd met zuignappen (houd het gebied waar de zuignappen zijn bevestigd schoon)

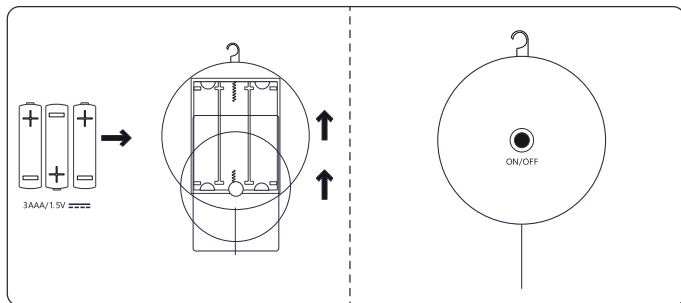

III. WAARSCHUWINGEN

1. Gebruik alleen de batterijen die in het product worden gespecificeerd en gebruik geen verschillende batterijen door elkaar.
2. Hang de lichtstrip op buiten het bereik van kinderen om verstikkingsongevallen te voorkomen.
3. Gooi het product aan het einde van de levensduur weg in overeenstemming met het gemeentelijk afvalbeleid.
4. Alvorens op te bergen moeten de batterijen worden verwijderd.
5. Dit product is alleen voor gebruik binnenshuis.

FR GUIRLANDE LUMINEUSE LED

I. DESCRIPTION DU PRODUIT

Appuyez sur le bouton pour allumer/éteindre.

II. MÉTHODE D'INSTALLATION

Ouvrez le couvercle arrière du compartiment des piles, insérez les piles spécifiées (3*AAA) et refermez le couvercle.

Il peut être suspendu ou fixé avec des ventouses (veuillez maintenir propre la zone où les ventouses sont fixées).

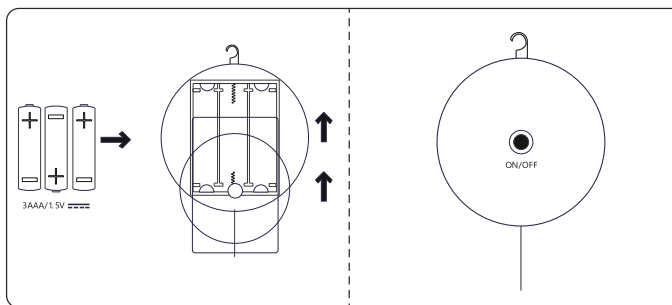

III. AVERTISSEMENTS

1. Utilisez uniquement les piles spécifiées et ne mélangez pas différentes piles.
2. Veuillez l'accrocher hors de la portée des enfants pour éviter les risques d'étouffement.
3. À la fin de sa durée de vie, veuillez l'éliminer conformément à la réglementation municipale.
4. Avant de le ranger, les piles doivent être retirées.
5. Ce produit est destiné à une utilisation en intérieur uniquement.

PT LUZ DE CORDAS LED

I. DESCRIÇÃO DO PRODUTO

Pressione o botão para ligar/desligar.

II. MÉTODO DE INSTALAÇÃO

Abra a tampa traseira do compartimento da bateria, coloque as baterias especificadas (3*aaa) e feche a tampa traseira.

Pode ser pendurado ou corrigido com copos de sucção (mantenha a área onde os copos de sucção estão presos limpos)

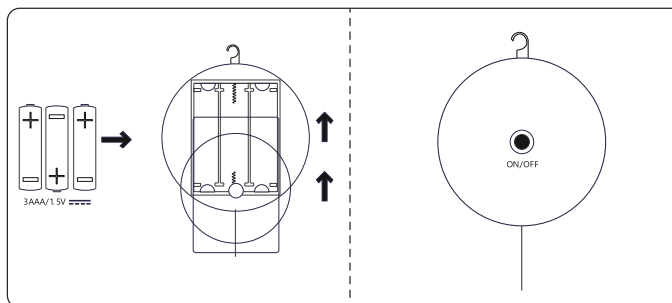

III. AVISOS

1. Use apenas as baterias especificadas no produto e não misture baterias específicas diferentes.
2. Por favor, mantenha longe do alcance das crianças para evitar acidentes de asfixia.
3. Descarte no final da vida útil de serviço de acordo com os resíduos municipais.
4. Antes de armazenar, as baterias devem ser removidas.
5. Este produto é apenas para uso interno.

HU LED SZALAGLÁMPA

I. TERMÉKLÉÍRÁS

A be- és kikapcsoláshoz nyomja meg a gombot.

II. FELSZERELÉS

Nyissa ki az elemtartó rekesz hátsó fedelét, helyezze be a megadott elemeket (3 db AAA elem), és zárja be a hátsó fedelet. Tapadókorongokkal felfüggeszthető vagy rögzíthető (tartsa tisztán azt a területet, ahová a tapadókorongokat rögzíti)

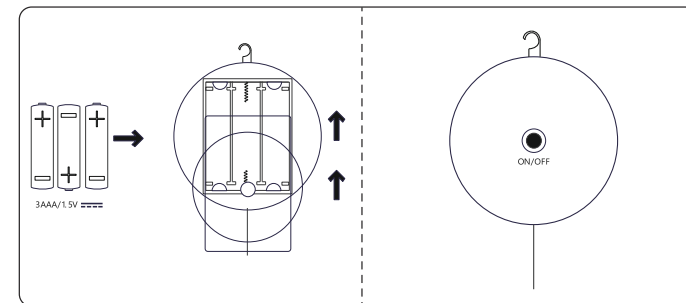

III. FIGYELMEZTETÉSEK

1. Csak a termékhez meghatározott elemeket használja, és ne használjon egyszerre különböző fajtájú elemeket.
2. A fulladásos balesetek elkerülése érdekében a gyermekektől távol függessze fel a terméket.
3. Kérjük, az élettartam végén a helyi előírásoknak megfelelően helyezze a kommunális hulladékba.
4. Tárolás előtt vegye ki a termékből az elemeket.
5. A termék csak beltéri használatra alkalmas.