

EN LED FLOODLIGHT

Diagram

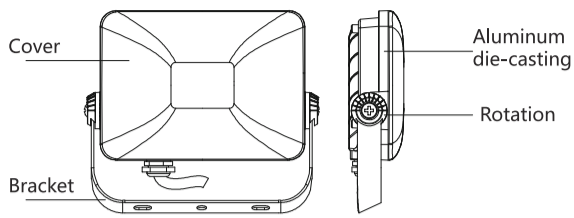

Specification

This product contains a light source of energy efficiency class <E>- (EU)2019/2015.

Model	JE-BLFL1010R8 0L90-10W	JE-BLFL1211R8 0L90-20W	JE-BLFL1513R8 0L90-30W	JE-BLFL2017R 80L90-50W	JE-BLFL2622R 80L90-100W
Voltage	220-240V~ 50/60Hz				
Input current	44mA	88mA	132mA	220mA	440mA
DF	≥ 0.9				
Wattage	10W	20W	30W	50W	100W
Lumen	1100 lm	2200lm	3300 lm	5500 lm	11000 lm
Energy efficiency class	E				
Chip type	SMD2835				
CRI	≥80				
Material	Aluminum Die-casting				
Beam angle	110°	110°	110°	110°	110°
Product size	102x96x35mm	122x111x35mm	152x131x35mm	198x169x35mm	262x218x38mm
CCT	4000/6500K				
Work temp	-20°C ~ +40°C				
Protection	IP65				
Housing color	Black				
Max projected area(m ²)	0.010	0.014	0.02	0.033	0.057
Product bare weight(g)	142	174	225	352	707
Use position	Outdoor				

Installation

Please strictly follow these installation instructions and avoid applying excessive force or tension to the power cable during installation. (Supply connection and other external wiring conductor shall be at least 3*1.0 mm² and confirm to 60245IEC57)

1. Fix the bracket of the light.
2. Loosen the screw on both sides of the bracket.
3. Adjust the flooding angle of the floodlight.
4. Tighten the screw on both sides of the bracket.
5. Connect the wiring of the floodlight.
6. Turn on the power to make sure the light is working.

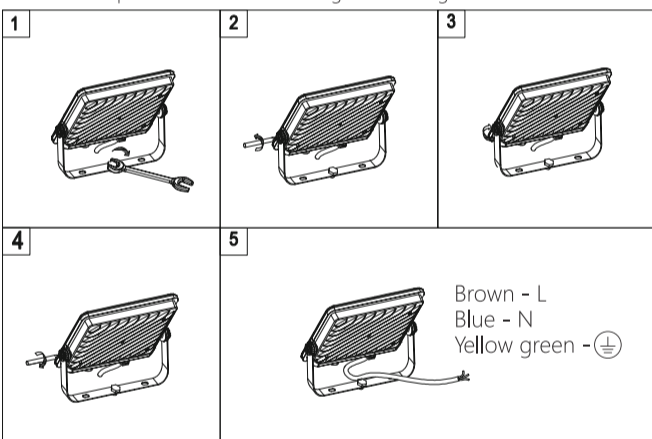

LIGHT SOURCE DISASSEMBLY DIAGRAM

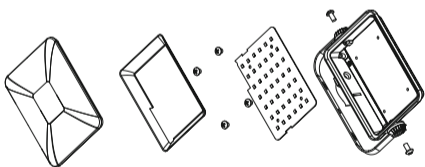

Warning

1. The external flexible cable or cord of this luminaire cannot be replaced.
2. The light source of this luminaire is not replaceable; when the light source reaches its end its life, the whole luminaire shall be replaced.
3. This product is suitable for outdoor use. If there is any doubt, contact with a qualified electrician.
4. Please read the instructions carefully before installation and preserve it well.

Note

This product should be disposed of responsibly at the end of its life. Please recycle where facilities exist. Check with your Local Authority or retailer for recycling advice (Waste Electrical and Electronic Equipment Directive).

ES FOCO LED

Diagrama

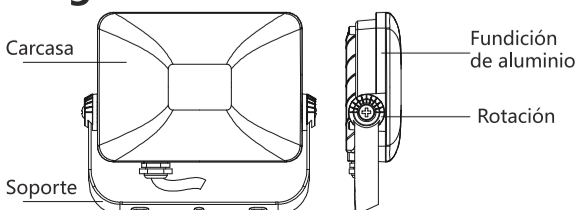

Especificaciones

Este producto contiene una fuente de luz con clase de eficiencia energética <E>- (EU) 2019/2015.

Modelo	JE-BLFL1010R8 0L90-10W	JE-BLFL1211R8 0L90-20W	JE-BLFL1513R8 0L90-30W	JE-BLFL2017R 80L90-50W	JE-BLFL2622R 80L90-100W
Voltaje	220-240V~ 50/60Hz				
Corriente de entrada	44mA	88mA	132mA	220mA	440mA
FD	≥ 0.9				
Potencia	10W	20W	30W	50W	100W
Lúmenes	1100 lm	2200lm	3300 lm	5500 lm	11000 lm
Clase de eficiencia energética	E				
Tipo de chip	SMD2835				
IRC	≥80				
Material	Fundición de aluminio				
Ángulo de iluminación	110°	110°	110°	110°	110°
Tamaño del producto	102x96x35mm	122x111x35mm	152x131x35mm	198x169x35mm	262x218x38mm
TCC	4000/6500K				
Temperatura de funcionamiento	-20°C ~ +40°C				
Protección	IP65				
Color de la carcasa	Negro				
Superficie máxima proyectada (m ²)	0.010	0.014	0.02	0.033	0.057
Peso neto del producto (g)	142	174	225	352	707
Posición de uso	Exterior				

Instalación

Siga estas instrucciones de instalación y no aplique una fuerza o tensión excesiva al cable de alimentación durante la instalación. (La conexión y los demás conductores de cableado externo deberán ser de al menos 3 x 1,0 mm² y confirmar 60245IEC57).

1. Fije el soporte.
2. Afloje los tornillos de ambos lados del soporte.
3. Ajuste el ángulo de iluminación del foco.
4. Apriete los tornillos de ambos lados del soporte.
5. Conecte el cableado del foco.
6. Encienda la luz para asegurarse de que funciona.



DIAGRAMA DE DESMONTAJE DE LA FUENTE DE LUZ



Atención

1. El cable externo de este producto no se puede sustituir.
2. La fuente luminosa de este producto no se puede sustituir, cuando llegue al final de su vida útil, deberá sustituirse todo el producto.
3. Este producto es apto para usarlo en exteriores. En caso de duda, contacte con un electricista profesional.
4. Lea las instrucciones antes de realizar la instalación y consérvelas.

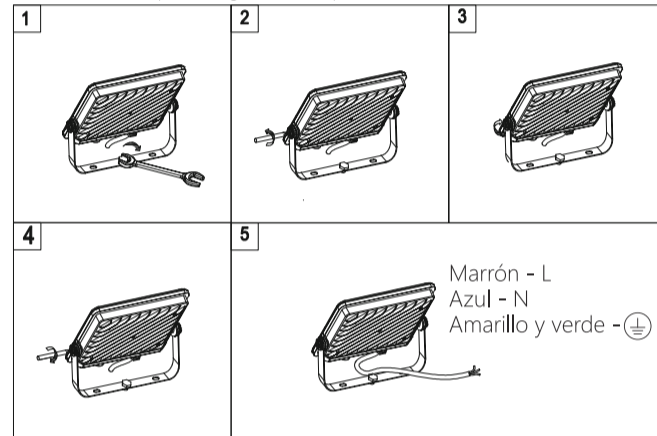
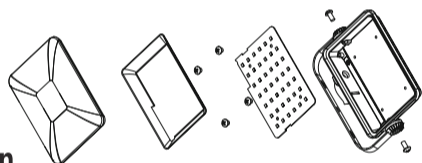
Nota

Este producto debe eliminarse de forma responsable cuando llegue al final de su vida útil. Recíclalo en las instalaciones adecuadas. Consulte a las autoridades locales o a su distribuidor para obtener información sobre el reciclaje. (Normativa sobre residuos de aparatos eléctricos y electrónicos).

PL NAŚWIETLACZ LED

Schemat produktu

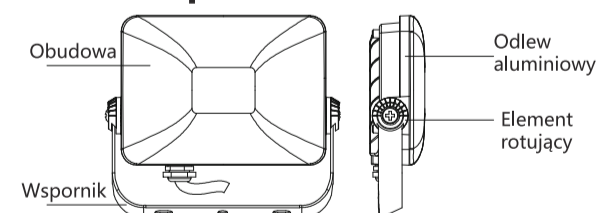

Specyfikacja

Ten produkt zawiera źródło światła o klasie efektywności energetycznej <E>- (EU)2019/2015.

Model	JE-BLFL1010R8 0L90-10W	JE-BLFL1211R8 0L90-20W	JE-BLFL1513R8 0L90-30W	JE-BLFL2017R 80L90-50W	JE-BLFL2622R 80L90-100W
Napięcie	220-240V~ 50/60Hz				
Prąd wejściowy	44mA	88mA	132mA	220mA	440mA
DF	≥ 0.9				
Moc	10W	20W	30W	50W	100W
Lumen	1100 lm	2200lm	3300 lm	5500 lm	11000 lm
Klasa efektywności energetycznej	E				
Typ diody	SMD2835				
CRI	≥80				
Material	Odlew aluminiowy				
Kąt wiązki światła	110°	110°	110°	110°	110°
Wymiary produktu	102x96x35mm	122x111x35mm	152x131x35mm	198x169x35mm	262x218x38mm
CCT	4000/6500K				
Temperatura pracy	-20°C ~ +40°C				
Stopień ochrony	IP65				
Kolor obudowy	Czarny				
Maksymalna przewidywana powierzchnia (m ²)	0.010	0.014	0.02	0.033	0.057
Masa własna produktu (g)	142	174	225	352	707
Miejsce użytkowania	Na zewnątrz				

Instalacja

Należy ściśle przestrzegać instrukcji instalacji i unikać przykładania nadmiernej siły lub napięcia do kabla zasilającego podczas montażu. (Podłączenie zasilania i inne zewnętrzne przewody powinny mieć długość co najmniej 3*1,0 mm² i być zgodne z normą 60245IEC57).

1. Zamocuj wspornik lampy.
2. Poluzuj śruby po obu stronach wspornika.
3. Wyreguluj kąt pochylenia naświetlacza.
4. Dokręć śruby po obu stronach wspornika.
5. Podłącz okablowanie naświetlacza.
6. Włącz zasilanie, aby upewnić się, że lampa działa.

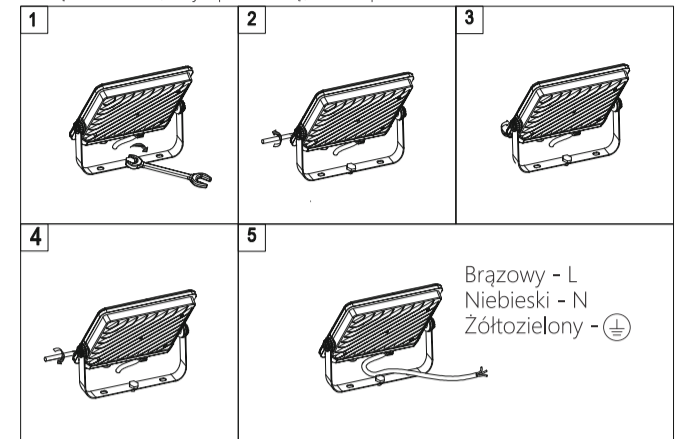

SCHEMAT DEMONTAŻU ŹRÓDŁA ŚWIATEŁA

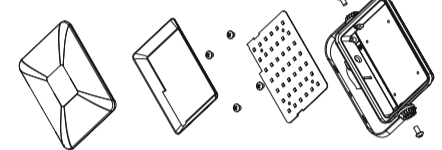

Ostrzeżenia

1. Zewnętrzny elastyczny kabel lub przewód tej oprawy oświetleniowej nie może zostać wymieniony.
2. Źródło światła tej oprawy nie jest wymienne; gdy źródło światła osiągnie koniec okresu eksploatacji, należy wymienić cały naświetlacz.
3. Ten produkt nadaje się do użytku na zewnątrz. W razie jakichkolwiek wątpliwości należy skontaktować się z wykwalifikowanym elektrykiem.
4. Przed instalacją należy uważnie przeczytać instrukcję i dobrze ją przechowywać.

Uwaga

Po zakończeniu eksploatacji, ten produkt powinien być utylizowany w sposób odpowiedzialny. Tam, gdzie jest to możliwe, należy poddać go recyklingowi. Należy skontaktować się z lokalnymi władzami lub sprzedawcą w celu uzyskania porad dotyczących recyklingu (dyrektywa w sprawie zużytego sprzętu elektrycznego i elektronicznego).

IT PROIETTORE LED

Panoramica del prodotto

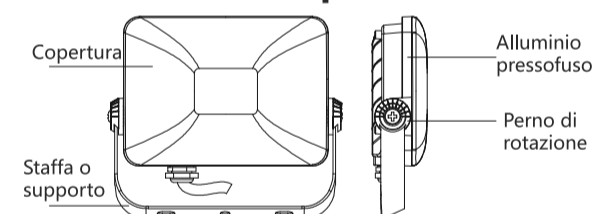

Specifiche

Questo prodotto contiene una sorgente luminosa con una classe di efficienza energetica <E>- (UE) 2019/2015.

Modello	JE-BLFL1010R8 0L90-10W	JE-BLFL1211R8 0L90-20W	JE-BLFL1513R8 0L90-30W	JE-BLFL2017R 80L90-50W	JE-BLFL2622R 80L90-100W
Tensione	220-240V~ 50/60Hz				
Corrente di ingresso	44mA	88mA	132mA	220mA	440mA
DF (Fattore di diffusione)	≥ 0.9				
Potenza (Wattaggio)	10W	20W	30W	50W	100W
Lume	1100 lm	2200lm	3300 lm	5500 lm	11000 lm
Classe di efficienza energetica	E				
Tipo di chip	SMD2835				
IRC (Indice di resa cromatica)	≥80				
Materiali	Alluminio pressofuso				
Angolo del fascio luminoso	110°	110°	110°	110°	110°
Dimensioni del prodotto	102x96x35mm	122x111x35mm	152x131x35mm	198x169x35mm	262x218x38mm
CCT (temperatura di colore)	4000/6500K				
Temperatura di lavoro	-20°C ~ +40°C				
Protezione	IP65				
Colore dell'alloggiamento	Nero				
Superficie massima proiettata (m ²)	0.010	0.014	0.02	0.033	0.057
Peso a netto del prodotto (g)	142	174	225	352	707
Posizione d'installazione	All'aperto				

Installazione:

Seguire attentamente queste istruzioni di installazione ed evitare di applicare forza o tensione eccessiva al cavo di alimentazione durante l'installazione. (Il collegamento all'alimentazione e gli altri conduttori del cablaggio esterno devono essere almeno 3*1,0 mm² e devono essere conformi a 60245IEC57).

1. Fissare la staffa della luce.
2. Allentare le viti su entrambi i lati della staffa.
3. Regolare l'angolo di diffusione del proiettore.
4. Stringere le viti su entrambi i lati della staffa.
5. Collegare il cablaggio del proiettore.
6. Accendere l'alimentazione per verificare che la luce funzioni.

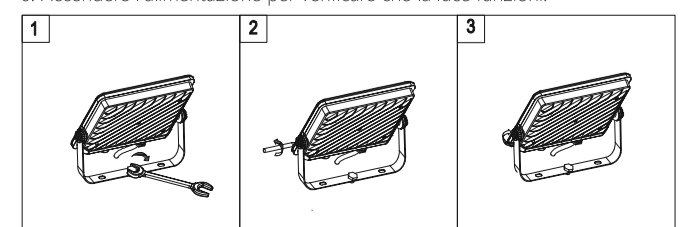

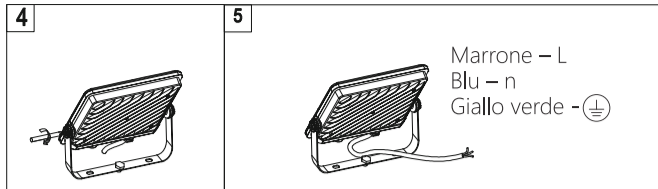

SCHEMA DI SMALTIMENTO DELLA STRISCIA LED

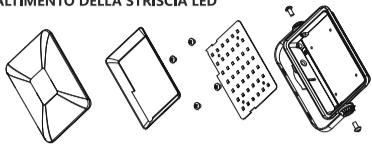

Avvertenze

- Il cavo flessibile esterno di questo apparecchio non sono sostituibili.
- La sorgente luminosa di questo apparecchio non è sostituibile; quando raggiunge il termine della sua vita, è necessario sostituire l'intero apparecchio.
- Questo prodotto è idoneo per l'uso esterno. In caso di dubbi, contattare un elettricista qualificato.
- Si prega di leggere attentamente le istruzioni prima dell'installazione e di conservarle con cura.

Nota:
Questo prodotto deve essere smaltito in modo responsabile alla fine della sua vita utile. Si prega di riciclare dove ci sono strutture apposite. Per consigli sul riciclaggio, contattare l'autorità locale o il rivenditore (Direttiva sui rifiuti di apparecchiature elettriche ed elettroniche).

DE LED-FLUTLICHT

Diagramm

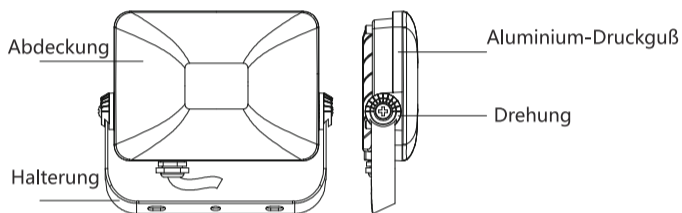

Spezifikation

Dieses Produkt enthält eine Lichtquelle der Energieeffizienzklasse <E>- (EU)2019/2015.

Modell	JE-BLFL1010R8 0L90-10W	JE-BLFL1211R8 0L90-20W	JE-BLFL1513R8 0L90-30W	JE-BLFL2017R 80L90-50W	JE-BLFL2622R 80L90-100W
Spannung	220-240V ~ 50/60Hz				
Eingangstrom	44mA	88mA	132mA	220mA	440mA
DF	≥ 0.9				
Wattleistung	10W	20W	30W	50W	100W
Lumen	1100 lm	2200lm	3300 lm	5500 lm	11000 lm
Energie-Effizienzklasse	E				
Chip-Typ	SMD2835				
CRI	≥80				
Werkstoff	Aluminium-Druckguß				
Abstrahlwinkel	110°	110°	110°	110°	110°
Größe des Produkts	102x96x35mm	122x111x35mm	152x131x35mm	198x169x35mm	262x218x38mm
CCT	4000/6500K				
Arbeitstemperatur	-20°C ~ +40°C				
Schutzart	IP65				
Farbe des Gehäuses	Schwarz				
Max. projizierte Fläche (m²)	0.010	0.014	0.02	0.033	0.057
Leergewicht des Produkts (g)	142	174	225	352	707
Einsatzort	Im Freien				

Installation

- Bitte halten Sie sich streng an diese Installationsanweisungen und vermeiden Sie es, während der Installation übermäßige Kraft oder Spannung auf das Stromkabel auszuüben. (Versorgungsanschluss und andere externe Kabel müssen mindestens 3*1,0 mm lang sein und der Norm 60245IEC57 entsprechen)
- Befestigen Sie die Halterung der Leuchte.
 - Lösen Sie die Schraube auf beiden Seiten der Halterung.
 - Stellen Sie den Flutungswinkel des Scheinwerfers ein.
 - Ziehen Sie die Schraube auf beiden Seiten der Halterung fest.
 - Schließen Sie die Verkabelung des Scheinwerfers an.
 - Schalten Sie den Strom ein, um sicherzustellen, dass das Licht funktioniert.



DIAGRAMM ZUR DEMONTAGE DER LICHTQUELLE



Warnung

- Das externe flexible Kabel oder die Leitung dieser Leuchte kann nicht ersetzt werden.

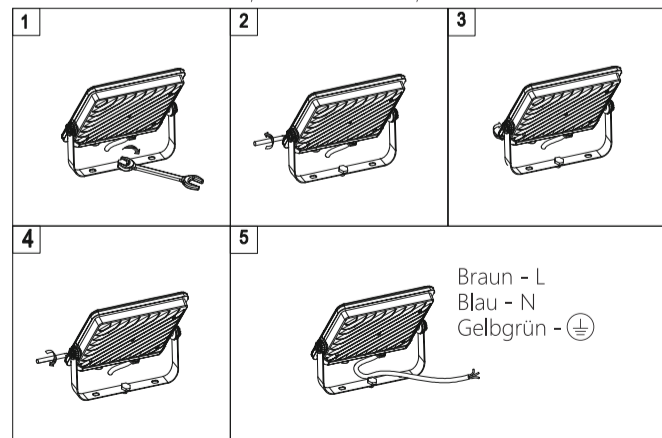
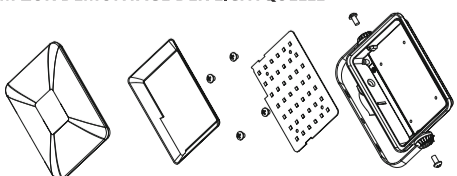
- Die Lichtquelle dieser Leuchte ist nicht austauschbar; wenn die Lichtquelle das Ende ihrer Lebensdauer erreicht, muss die gesamte Leuchte ersetzt werden.
- Dieses Produkt ist für die Verwendung im Freien geeignet. Im Zweifelsfall wenden Sie sich bitte an einen qualifizierten Elektriker.
- Bitte lesen Sie die Anleitung vor der Installation sorgfältig durch und bewahren Sie sie gut auf.

Hinweis
Dieses Produkt sollte am Ende seiner Lebensdauer verantwortungsbewusst entsorgt werden. Bitte recyceln Sie es dort, wo entsprechende Einrichtungen vorhanden sind. Erkundigen Sie sich bei Ihrer örtlichen Behörde oder Ihrem Händler nach Recycling-Tipps (Richtlinie über Elektro- und Elektronik-Altgeräte).

NL LED-SPOTLAMP

Afbeelding

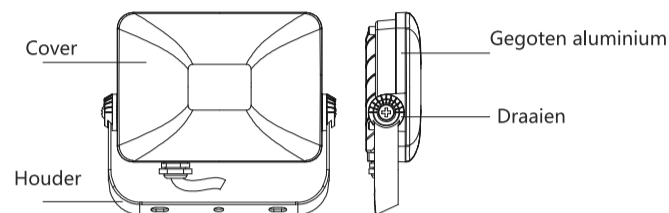

Specificaties

Dit product bevat een lichtbron van energie-efficiëntieklasse <E>- (EU)2019/2015.

Model	JE-BLFL1010R8 0L90-10W	JE-BLFL1211R8 0L90-20W	JE-BLFL1513R8 0L90-30W	JE-BLFL2017R 80L90-50W	JE-BLFL2622R 80L90-100W
Spanning	220-240V ~ 50/60Hz				
Invoerstrom	44mA	88mA	132mA	220mA	440mA
Verkefactor (DF)	≥ 0.9				
Wattage	10W	20W	30W	50W	100W
Lumen	1100 lm	2200lm	3300 lm	5500 lm	11000 lm
Energie-efficiëntieklasse	E				
Type chip	SMD2835				
CRI	≥80				
Materiaal	Gegoten aluminium				
Lichthoek	110°	110°	110°	110°	110°
Afmetingen van het product	102x96x35mm	122x111x35mm	152x131x35mm	198x169x35mm	262x218x38mm
CCT	4000/6500K				
Werktemperatuur	-20°C ~ +40°C				
Bescherming	IP65				
Kleur behuizing	Zwart				
Maximaal projectiegebied (m²)	0.010	0.014	0.02	0.033	0.057
Nettogewicht van het product (g)	142	174	225	352	707
Gebruiksstand	Buiten				

Installeren

- Volg deze installatieinstructies nauwgezet en zet niet te veel druk of kracht op het netsnoer tijdens de installatie. (Verbindingen voor stroomtoevoer en andere kabels moeten minstens 3*1,0 mm lang zijn en voldoen aan 60245IEC57)
- Maak de montagebeugel van de lamp vast.
 - Maak de schroeven aan beide kanten van de beugel los.
 - Pas de hoek van de schijnwerper aan.
 - Maak de schroeven aan beide kanten van de beugel vast.
 - Verbind de bekabeling van de breedstraler.
 - Zet de stroom aan om te controleren of de lamp werkt.

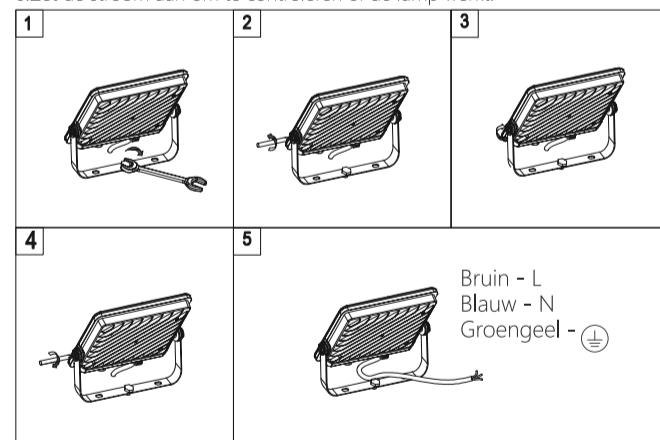

DEMONTAGESHEMA LICHTBRON

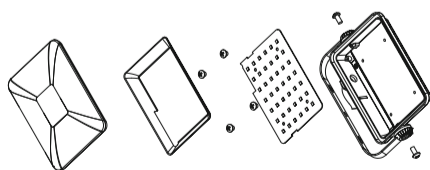

Waarschuwing

- De externe flexibele kabel van deze lamparmatuur kan niet vervangen worden.
 - De lichtbron van deze lamp kan niet vervangen worden. Wanneer die aan het einde van zijn levensduur komt moet de hele armatuur vervangen worden.
 - Dit product is geschikt voor gebruik buitenshuis. Als u twijfels hebt, neem dan contact op met een gekwalificeerde elektricien.
 - Lees de instructies zorgvuldig voor u het product installeert en houd ze goed bij.
- Opmerking
Dit product moet op het einde van zijn levensduur verantwoordelijk verwijderd worden. Recycle indien mogelijk. Raadpleeg uw lokale autoriteiten of verkooppunt voor recycle-advies (Richtlijn Afgedankte Elektrische en Elektronische Apparatuur).

FR PROJECTEUR LED

Schéma

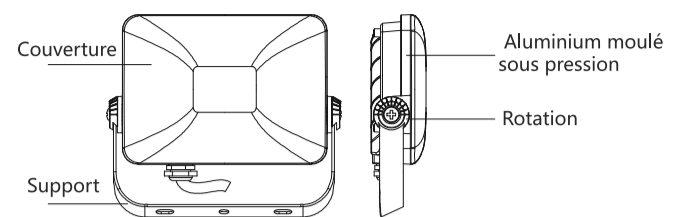

Caractéristiques

Ce produit contient une source lumineuse de classe d'efficacité énergétique <E>- (EU)2019/2015.

Modèle	JE-BLFL1010R8 0L90-10W	JE-BLFL1211R8 0L90-20W	JE-BLFL1513R8 0L90-30W	JE-BLFL2017R 80L90-50W	JE-BLFL2622R 80L90-100W
Tension	220-240V ~ 50/60Hz				
Courant d'entrée	44mA	88mA	132mA	220mA	440mA
DF	≥ 0.9				
Puissance	10W	20W	30W	50W	100W
Lumen	1100 lm	2200lm	3300 lm	5500 lm	11000 lm
Classe d'efficacité énergétique	E				
Type de puce	SMD2835				
IRC	≥80				
Matériau	Aluminium moulé sous pression				
Angle du faisceau	110°	110°	110°	110°	110°
Taille du produit	102x96x35mm	122x111x35mm	152x131x35mm	198x169x35mm	262x218x38mm
CCT	4000/6500K				
Température de travail	-20°C ~ +40°C				
Protection	IP65				
Couleur du boîtier	Noir				
Surface maximale projetée (m²)	0.010	0.014	0.02	0.033	0.057
Poids du produit nu (g)	142	174	225	352	707
Position d'utilisation	Extérieur				

Installation

- Veillez suivre strictement les instructions d'installation et éviter d'appliquer une force ou une tension excessive au câble d'alimentation pendant l'installation. (La connexion d'alimentation et les autres conducteurs de câblage externes doivent être d'au moins 3*1,0 mm et confirmer la norme 60245IEC57).
- Fixez le support du luminaire.
 - Desserrez la vis des deux côtés du support.
 - Régulez l'angle d'inondation du projecteur.
 - Serrez la vis des deux côtés du support.
 - Branchez le câblage du projecteur.
 - Mettez le projecteur sous tension pour vous assurer qu'il fonctionne.

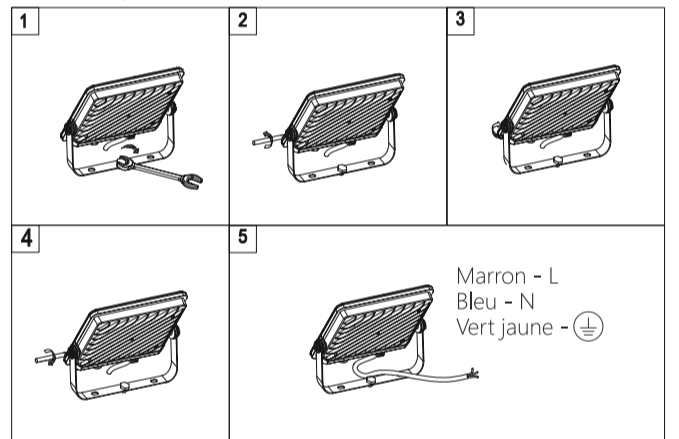

SCHEMA DE DÉMONTAGE DE LA SOURCE LUMINEUSE

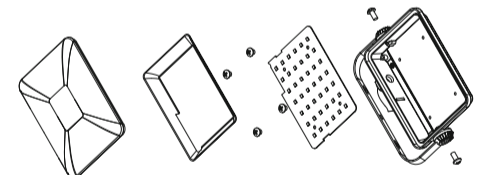

Avertissements

- Le câble ou cordon flexible externe de ce luminaire ne peut être remplacé.
 - La source lumineuse de ce luminaire n'est pas remplaçable ; lorsque la source lumineuse atteint sa fin de vie, l'ensemble du luminaire doit être remplacé.
 - Ce produit est adapté à une utilisation en extérieur. En cas de doute, contactez un électricien qualifié.
 - Veillez lire attentivement les instructions avant l'installation et conservez-les soigneusement.
- Remarque
Ce produit doit être éliminé de manière responsable à la fin de sa vie. Veillez le recycler là où des installations existent. Renseignez-vous auprès des autorités locales ou de votre détaillant pour obtenir des conseils sur le recyclage (Directive relative aux déchets d'équipements électriques et électroniques).

PT LUZ DE LED

Diagrama

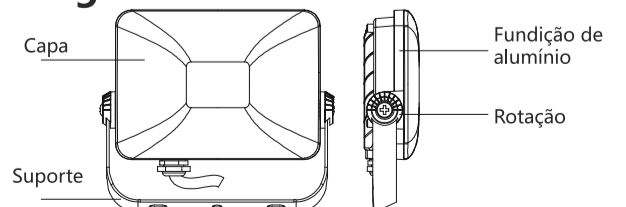

Especificação

Este produto contém uma fonte de luz de classe de eficiência energética <E>- (EU)2019/2015.

Modelo	JE-BLFL1010R8 0L90-10W	JE-BLFL1211R8 0L90-20W	JE-BLFL1513R8 0L90-30W	JE-BLFL2017R 80L90-50W	JE-BLFL2622R 80L90-100W
Tensão	220-240V ~ 50/60Hz				
Corrente de entrada	44mA	88mA	132mA	220mA	440mA
DF	≥ 0.9				
Potência	10W	20W	30W	50W	100W
Lúmen	1100 lm	2200lm	3300 lm	5500 lm	11000 lm
Classe de eficiência energética	E				
Tipo de chip	SMD2835				
IRC	≥80				
Material	Fundição de alumínio				
Ângulo de feixe	110°	110°	110°	110°	110°
Tamanho do produto	102x96x35mm	122x111x35mm	152x131x35mm	198x169x35mm	262x218x38mm
CCT	4000/6500K				
Temperatura de trabalho	-20°C ~ +40°C				
Proteção	IP65				
Cor da caixa	Preto				
Área máxima projetada (m²)	0.010	0.014	0.02	0.033	0.057
Peso bruto do produto (g)	142	174	225	352	707
Posição de uso	Exterior				

Instalação

Siga rigorosamente estas instruções de instalação e evite aplicar força ou tensão excessiva ao cabo de alimentação durante a instalação. (A conexão de alimentação e outro condutor de fiação externa deve ter pelo menos 3*1,0 mm² e confirmar com 60245IEC57)

1. Fixe o suporte da luz.
2. Afrouxe o parafuso em ambos os lados do suporte.
3. Ajuste o ângulo de inundação do holofote.
4. Aperte o parafuso em ambos os lados do suporte.
5. Conecte a fiação do holofote.
6. Ligue a energia para garantir que a luz esteja a funcionar.



DIAGRAMA DE DESMONTAGEM DA FONTE DE LUZ



Aviso

1. O cabo flexível externo desta luminária não pode ser substituído.
2. A fonte de luz desta luminária não é substituível; quando a fonte de luz atingir o fim da sua vida útil, toda a luminária deverá ser substituída.
3. Este produto é adequado para uso externo. Em caso de dúvida, contacte um electricista qualificado.
4. Leia atentamente as instruções antes da instalação e preserve-as bem.

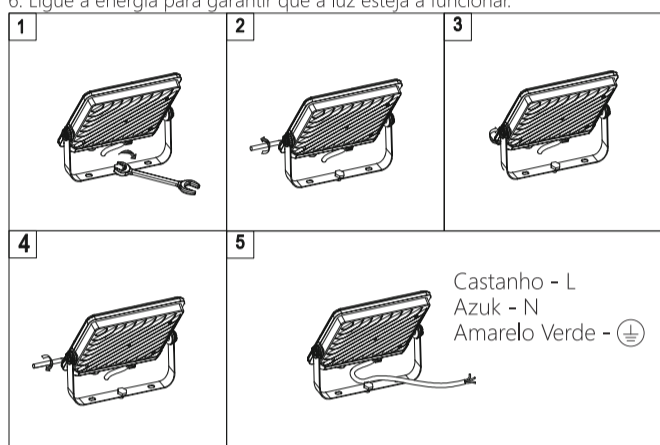
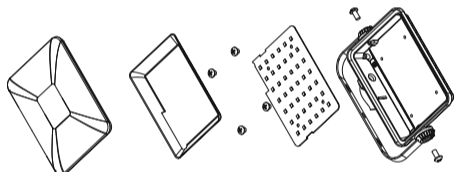
Observação

Este produto deve ser descartado de forma responsável no final da sua vida útil. Por favor, recicle onde existirem instalações. Consulte a autoridade local ou o revendedor para obter conselhos sobre reciclagem (Diretiva sobre Resíduos de Equipamentos Elétricos).

HU LED REFLEKTOR

Ábra

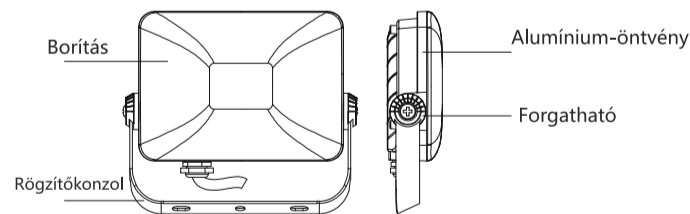

Műszaki adatok

A termék (EU) 2019/2015 szerinti <E> energiaosztályú fényforrást tartalmaz.

Modell	JE-BLFL1010R8 0L90-10W	JE-BLFL1211R8 0L90-20W	JE-BLFL1513R8 0L90-30W	JE-BLFL2017R 80L90-50W	JE-BLFL2622R 80L90-100W
Feszültség	Váltakozó, 220-240 V, 50/60 Hz				
Bemeneti áramerősség	44 mA	88 mA	132 mA	220 mA	440 mA
DF	≥ 0,9				
Teljesítmény	10 W	20 W	30 W	50 W	100 W
Fényáram	1100 lm	2200 lm	3300 lm	5500 lm	11000 lm
Energiahatékonysági osztály	E				
Chip típusa	SMD2835				
Színvisszaadási index (CRI)	≥80				
Árnyag	Aluminíum-öntvény				
Fénysugár szöge	110°	110°	110°	110°	110°
A termék mérete	102x96x35 mm	122x111x35 mm	152x131x35 mm	198x169x35 mm	262x218x38 mm
Állítható színhőmérséklet (CCT)	4000/ 6500 K				
Üzemi hőm.	-20°C - +40 °C				
Védőfólia	IP65				
Burkolat színe	Fekete				
Max. megvilágított terület (m²)	0,010	0,014	0,02	0,033	0,057
A termék saját tömege (g)	142	174	225	352	707
Használat helye	Kültér				

Felszerelés

Kérjük, szigorúan kövesse a felszerelési utasításokat, és ne húzza vagy feszítse meg a tápkábel túlságosan a felszerelés során. (A tápcsatlakozásnak és az egyéb külső vezetéknek legalább 3*1,0 mm²-esnek, és a 60245IEC57 szabványnak megfelelően kell lenniük.)

1. Rögzítse a lámpa konzolját.
2. Lazítsa meg a csavarokat a konzol mindkét oldalán.
3. Állítsa be a reflektor megvilágítási szögét.
4. Húzza meg a csavarokat a konzol mindkét oldalán.
5. Csatlakoztassa a reflektor vezetékeit.
6. Kapcsolja be a lámpát, hogy ellenőrizze a működését.

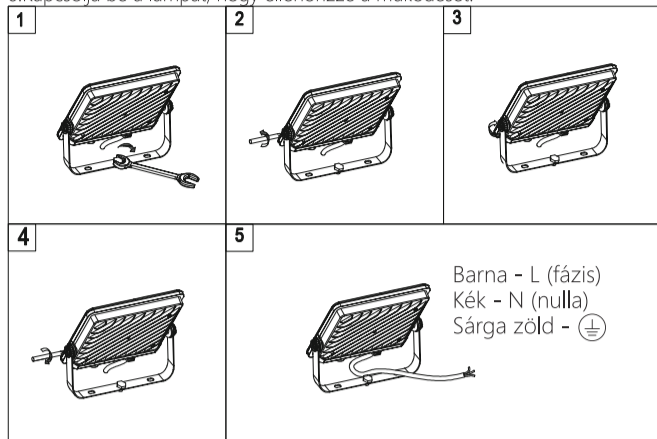

FÉNYFORRÁS SZÉTSZERELÉSI ÁBRA

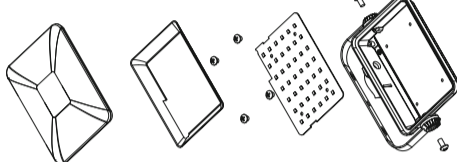

Figyelmeztetés

1. A lámpa külső rugalmas kábele vagy vezetéke nem cserélhető.
2. A világítótest fényforrása nem cserélhető ki; ha a fényforrás elérte az élettartama végét, a teljes világítótestet ki kell cserélni.
3. A termék kültéri használatra alkalmas. Kétség esetén forduljon szakképzett villanyszerelőhöz.
4. A felszerelés előtt figyelmesen olvassa el az utasításokat, és őrizze meg az útmutatót.

Megjegyzés

A termék az élettartama végén felelősségteljes hulladékkezelést igényel. Adja át újrahasznosításra a terméket, amennyiben lehetséges. Az újrahasznosítással kapcsolatban a helyi hatóságoktól vagy a kiskereskedőtől kaphat tájékoztatást (az elektromos és elektronikus berendezések hulladékairól szóló irányelv).

SK LED REFLEKTOR

Diagram

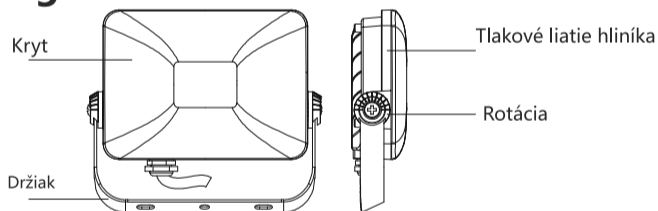

Špecifikácia

Tento výrobok obsahuje svetelný zdroj triedy energetickej účinnosti <E>-(EU)2019/2015.

Model	JE-BLFL1010R8 0L90-10W	JE-BLFL1211R8 0L90-20W	JE-BLFL1513R8 0L90-30W	JE-BLFL2017R 80L90-50W	JE-BLFL2622R 80L90-100W
Napätie	220-240V ~ 50/60Hz				
Vstupný prúd	44mA	88mA	132mA	220mA	440mA
DF	≥ 0,9				
Príkón	10W	20W	30W	50W	100W
Lumen	1100 lm	2200lm	3300 lm	5500 lm	11000 lm
Trieda energetickej účinnosti	E				
Typ čipu	SMD2835				
CRI	≥ 80				
Material	Odliatok hliníka pod tlakom				
Uhol lúča	110°	110°	110°	110°	110°
Veľkosť produktu	102x96x35mm	122x111x35mm	152x131x35mm	198x169x35mm	262x218x38mm
CCT	4000/6500K				
Pracovná teplota	-20 °C ~ +40 °C				
Ochrana	IP65				
Farba krytu	Čierna				
Maximálna projektovaná plocha (m ²)	0,010	0,014	0,02	0,033	0,057
Čistá hmotnosť produktu (g)	142	174	225	352	707
Miesto použitia	Exteriér				

Inštalácia

Dôsledne dodržiavajte tieto pokyny na inštaláciu a počas inštalácie sa vyhýbajte používaniu nadmernej sily alebo napätia na napájací kábel. (Napájacie pripojenie a ďalšie vonkajšie vodiče musia mať dĺžku najmenej 3 x 1,0 mm² a potvrďte na 60245IEC57)

1. Upevnite držiak svetla.
2. Uvoľnite skrutku na oboch stranách držiaka.
3. Upravte uhol zaplavenia reflektora.
4. Utiahnite skrutku na oboch stranách držiaka.
5. Pripojte kabeláž svetlometu.
6. Zapnite napájanie, aby ste sa uistili, že svetlo funguje.

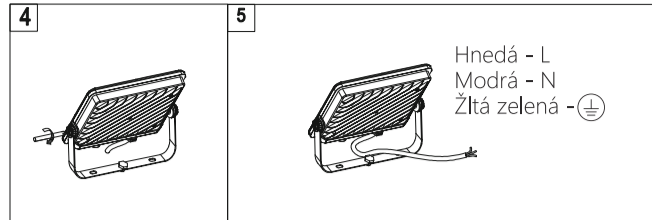

SCHEMA DEMONTÁŽE SVETELNÉHO ZDROJA

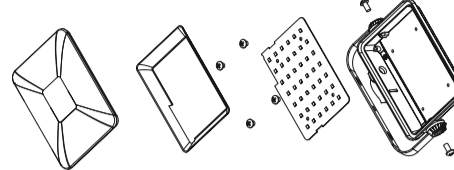

POZOR

1. Vonkajší flexibilný kábel alebo šnúru tohto svetidla nie je možné vymeniť.
2. Svetelný zdroj tohto svetidla nie je vymeniteľný; keď svetelný zdroj dosiahne koniec svojej životnosti, musí sa vymeniť celé svetidlo.
3. Tento produkt je vhodný na vonkajšie použitie. Ak máte pochybnosti, obráťte sa na kvalifikovaného elektrikára.
4. Pred inštaláciou si pozorne prečítajte návod a dobre ho uschovajte.

Poznámka

Tento produkt by mal byť po skončení životnosti zlikvidovaný zodpovedne. Recyklujte tam, kde existujú zariadenia. Informácie o recyklácii získate od svojho miestneho úradu alebo predajcu (smernica o odpade z elektrických a elektronických zariadení).

SV LED-STRÅLKASTARE

Diagram

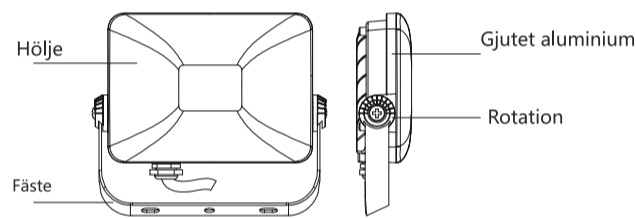

Specifikation

Denna produkt innehåller en ljuskälla med energieffektivitetsklass <E>-(EU)2019/2015.

Modell	JE-BLFL1010R8 0L90-10W	JE-BLFL1211R8 0L90-20W	JE-BLFL1513R8 0L90-30W	JE-BLFL2017R 80L90-50W	JE-BLFL2622R 80L90-100W
Spänning	220-240V ~ 50/60Hz				
Ingångsström	44mA	88mA	132mA	220mA	440mA
DF	≥ 0,9				
Watt	10W	20W	30W	50W	100W
Lumen	1100 lm	2200lm	3300 lm	5500 lm	11000 lm
Energieffektivitetsklass	E				
Typ av chip	SMD2835				
CRI	≥80				
Material	Gjuten aluminium				
Strålningsvinkel	110°	110°	110°	110°	110°
Produktens storlek	102x96x35mm	122x111x35mm	152x131x35mm	198x169x35mm	262x218x38mm
CCT	4000/6500K				
Temperatur vid arbete	-20°C ~ +40°C				
Skydd	IP65				
Färg på hölje	Svart				
Max projicerad yta (m ²)	0.010	0.014	0.02	0.033	0.057
Produktens egenvikt (g)	142	174	225	352	707
Användningsposition	Utomhus				

Installation

Följ dessa installationsanvisningar noggrant och undvik att använda överdriven kraft eller spänning på strömkabeln under installationen. (Matningsanslutning och annan extern ledningsledare ska vara minst 3 * 1,0 mm² och bekräfta 60245IEC57)

1. Fäst lampans fäste.
2. Lossa skruven på båda sidor av fästet.
3. Justera strålkastarens översvämningvinkel.
4. Dra åt skruven på båda sidor av konsolen.
5. Anslut ledningarna till strålkastaren.
6. Slå på strömmen för att kontrollera att lampan fungerar.

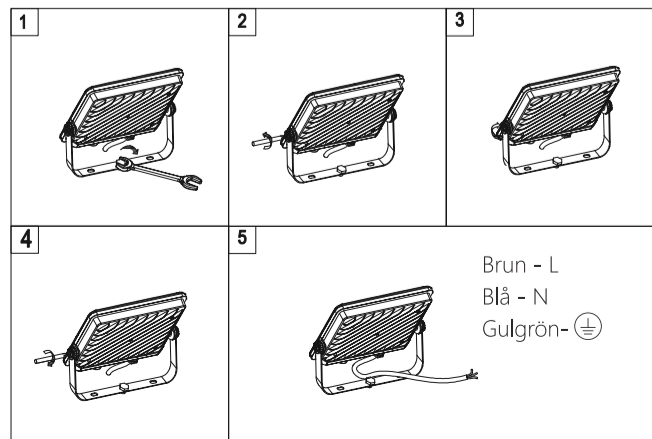

DEMONTIERINGSSCHEMA FÖR LJUSKÄLLA

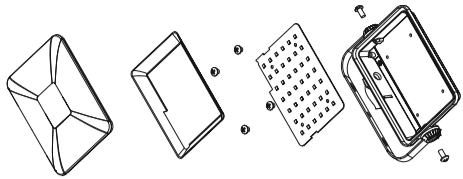

Varning för

- Den externa flexibla kabeln eller sladden på denna armatur kan inte bytas ut.
- Ljuskällan i denna armatur är inte utbytbar; när ljuskällan har nått slutet av sin livslängd ska hela armaturen bytas ut.
- Denna produkt är lämplig för utomhusbruk. Om du är osäker, kontakta en behörig elektriker.
- Läs instruktionerna noggrant före installation och förvara dem väl.

Observera

Denna produkt ska kasseras på ett ansvarsfullt sätt vid slutet av dess livslängd. Återvinn där det finns möjlighet. Kontakta din lokala myndighet eller återförsäljare för råd om återvinning (direktivet om avfall som utgörs av eller innehåller elektriska eller elektroniska produkter)

CS LED REFLEKTOR

Diagram

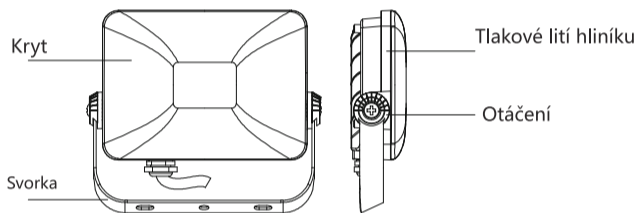

Specifikace

Tento výrobek obsahuje světelný zdroj třídy energetické účinnosti <E> - (EU)2019/2015.

Model	JE-BLFL1010R8 0L90-10W	JE-BLFL1211R8 0L90-20W	JE-BLFL1513R8 0L90-30W	JE-BLFL2017R 80L90-50W	JE-BLFL2622R 80L90-100W
Napětí	220-240V ~ 50/60Hz				
Vstupní proud	44 mA	88mA	132mA	220mA	440mA
DF	≥ 0,9				
Příkon	10W	20W	30W	50W	100W
Lumen	1100 lm	2200lm	3300 lm	5500 lm	11000 lm
Třída energetické účinnosti	E				
Typ čipu	SMD2835				
CRI	≥80				
Materiál	Hliníkové tlakové lití				
Úhel paprsku	110°	110°	110°	110°	110°
Velikost produktu	102x96x35mm	122x111x35mm	152x131x35mm	198x169x35mm	262x218x38mm
CCT	4000/6500K				
Pracovní teplota	-20 °C ~ +40 °C				
Ochrana	IP65				
Barva krytu	Černá				
Maximální projekovaná plocha (m ²)	0,010	0,014	0,02	0,033	0,057
Čistá hmotnost produktu (g)	142	174	225	352	707
Použijte pozici	Venkovní				

Instalace

Dodržujte prosím přesné tyto instalační pokyny a vyhněte se působení nadměrné síly nebo napětí na napájecí kabel během instalace. (Připojka napájení a další vnější vodič musí mít alespoň 3*1,0 mm² a potvrďte na 60245IEC57)

- Upevněte držák světla.
- Povolte šroub na obou stranách držáku.
- Upravte úhel zaplavení světlometu.
- Utáhněte šroub na obou stranách držáku.
- Připojte kabeláž světlometu.
- Zapněte napájení, abyste se ujistili, že světlo funguje.



SCHÉMA DEMONTÁŽE SVĚTLNÉHO ZDROJE



Varování

- Externí flexibilní kabel nebo šňůru tohoto svítidla nelze vyměnit.
- Světelný zdroj tohoto svítidla není vyměnitelný; jakmile světelný zdroj dosáhne konce své životnosti, musí se vyměnit celé svítidlo.
- Tento výrobek je vhodný pro venkovní použití. V případě jakýchkoli pochybností se obraťte na kvalifikovaného elektrikáře.
- Před instalací si pozorně přečtěte návod a dobře jej uschovejte.

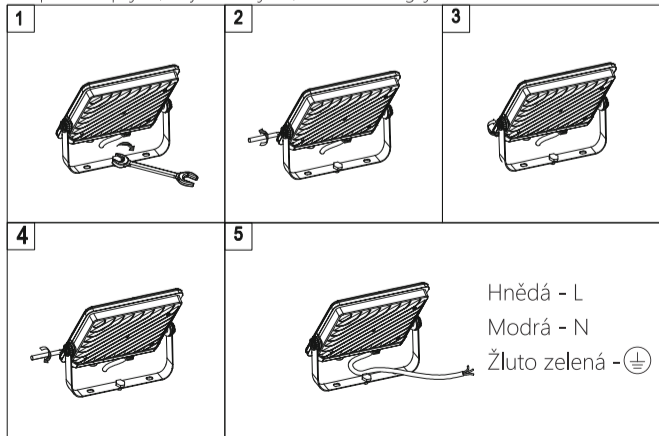
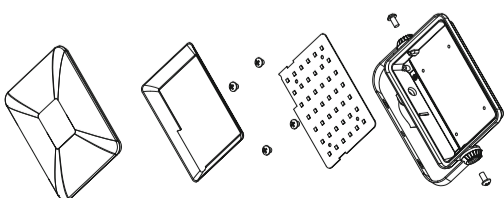
Poznámka

Tento produkt by měl být na konci své životnosti zlikvidován odpovědně. Recyklujte tam, kde existuje zařízení. Požádejte místní úřad nebo prodejce o radu ohledně recyklace (směrnice o odpadních elektrických a elektronických zařízeních).

EL ΠΡΟΒΟΛΕΑΣ LED

Διάγραμμα

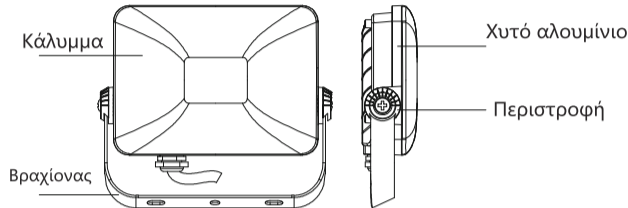

Χαρακτηριστικά

Αυτό το προϊόν περιέχει μια πηγή φωτός με κλάση ενεργειακής απόδοσης <E> - (EE)2019/2015.

Μοντέλο	JE-BLFL1010R8 0L90-10W	JE-BLFL1211R8 0L90-20W	JE-BLFL1513R8 0L90-30W	JE-BLFL2017R 80L90-50W	JE-BLFL2622R 80L90-100W
Τάση	220-240V ~ 50/60Hz				
Ρεύμα εισόδου	44mA	88mA	132mA	220mA	440mA
DF	≥ 0,9				
Ισχύς	10W	20W	30W	50W	100W
Lumen	1100 lm	2200lm	3300 lm	5500 lm	11000 lm
Κατηγορία ενεργειακής απόδοσης	E				
Τύπος ταπ	SMD2835				
CRI	≥80				
Υλικό	Χυτό αλουμίνιο				
Γωνία δέσμης	110°	110°	110°	110°	110°
Διαστάσεις προϊόντος	102x96x35mm	122x111x35mm	152x131x35mm	198x169x35mm	262x218x38mm
CCT	4000/6500K				
Θερμοκρασία λειτουργίας	-20°C ~ +40°C				
Προστασία	IP65				
Χρώμα περιβλήματος	Μαύρο				
Μέγιστη προβολόμενη έκταση (m ²)	0,010	0,014	0,02	0,033	0,057
Βάρος προϊόντος (g)	142	174	225	352	707
Τοποθέτηση	Εξωτερικοί χώροι				

Εγκατάσταση

Ακολουθήστε αυστηρά τις παρούσες οδηγίες εγκατάστασης και αποφύγετε την εφαρμογή υπερβολικής δύναμης ή τάσης στο καλώδιο τροφοδοσίας κατά την εγκατάσταση. (Η σύνδεση παροχής ρεύματος και ο άλλος αγωγός εξωτερικής καλωδίωσης πρέπει να είναι τουλάχιστον 3*1,0 m και να συμμορφώνεται με το πρότυπο 60245IEC57)

- Στερεώστε το βραχίονα του φωτιστικού.
- Χαλαρώστε τη βίδα και στις δύο πλευρές του βραχίονα.
- Ρυθμίστε τη γωνία κλίσης του προβολέα.
- Σφίξτε τη βίδα και στις δύο πλευρές του βραχίονα.
- Συνδέστε την καλωδίωση του προβολέα.
- Ενεργοποιήστε το ρεύμα για να βεβαιωθείτε ότι το φως λειτουργεί.

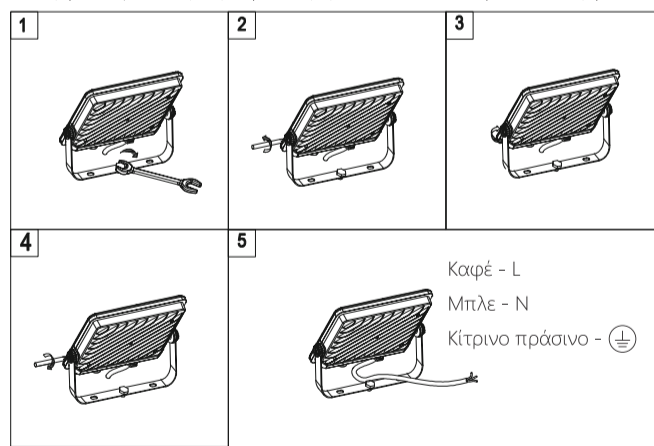

ΔΙΑΓΡΑΜΜΑ ΑΠΟΣΥΝΑΡΜΟΛΟΓΗΣΗΣ ΤΗΣ ΠΗΓΗΣ ΦΩΤΟΣ

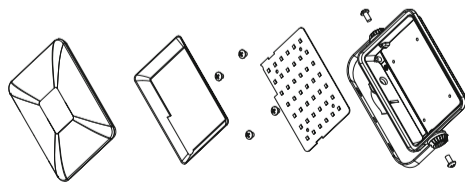

Προειδοποίηση

- Το εξωτερικό ευκαμπτο καλώδιο ή σύρμα αυτού του φωτιστικού δεν μπορεί να αντικατασταθεί.
- Η φωτεινή πηγή αυτού του φωτιστικού δεν μπορεί να αντικατασταθεί. Όταν η φωτεινή πηγή φτάσει στο τέλος της ζωής της, πρέπει να αντικατασταθεί ολόκληρο το φωτιστικό.
- Αυτό το προϊόν είναι κατάλληλο για εξωτερική χρήση. Εάν υπάρχει οποιαδήποτε αμφιβολία, επικοινωνήστε με έναν εξειδικευμένο ηλεκτρολόγο.
- Διαβάστε προσεκτικά τις οδηγίες πριν από την εγκατάσταση και αποθηκεύστε τις κατάλληλα.

Σημείωση

Αυτό το προϊόν θα πρέπει να απορρίπτεται υπεύθυνα στο τέλος της ζωής του. Παρακαλούμε ανακυκλώστε όπου υπάρχουν εγκαταστάσεις. Ενημερωθείτε από τις τοπικές αρχές ή το κατάστημα λιανικής πώλησης για συμβουλές ανακύκλωσης (Οδηγία για τα απόβλητα ηλεκτρικού και ηλεκτρονικού εξοπλισμού).

RO PROIECTOR LED

Diagramă

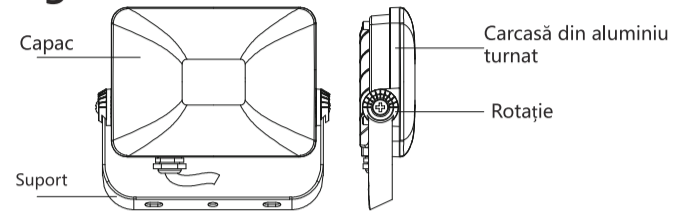

Specificație

Acest produs conține o sursă de lumină din clasa de eficiență energetică <E> - (EU) 2019/2015.

Model	JE-BLFL1010R8 0L90-10W	JE-BLFL1211R8 0L90-20W	JE-BLFL1513R8 0L90-30W	JE-BLFL2017R 80L90-50W	JE-BLFL2622R 80L90-100W
Tensiune	220-240V ~ 50/60Hz				
Current de intrare	44mA	88mA	132mA	220mA	440mA
DF	≥ 0,9				
Putere	10W	20W	30W	50W	100W
Lumen	1100 lm	2200lm	3300 lm	5500 lm	11000 lm
Clase de eficiență energetică	E				
Tip de cip	SMD2835				
CRI	≥80				
Materiál	Aluminiu turnat				
Unghiul fasciculului	110°	110°	110°	110°	110°
Mărima produsului	102x96x35mm	122x111x35mm	152x131x35mm	198x169x35mm	262x218x38mm
CCT	4000/6500K				
Temperatura de lucru	-20°C ~ +40°C				
Protecție	IP65				
Culoarea carcasei	Neagră				
Suprafață maximă proiectată (m ²)	0,010	0,014	0,02	0,033	0,057
Greutatea netă a produsului (g)	142	174	225	352	707
Poziția produsului	Exterioară				

Instalare

Urmați cu strictețe aceste instrucțiuni de instalare și evitați aplicarea unei forțe sau tensiuni excesive asupra cablului de alimentare în timpul instalării. (Conexiunea de alimentare și alte conductoare de cabluri externe trebuie să fie de cel puțin 3*1,0 mm² și să respecte 60245IEC57).

- Fixați suportul de lumină.
- Slăbiți șuruburile de pe ambele părți ale suportului.
- Reglați unghiul de proiecție al proiectorului.
- Strângeți șuruburile de pe ambele părți ale suportului.
- Conectați cablajul proiectorului.
- Poniți proiectorul pentru a vă asigura că funcționează.



DIAGRAMA DE DEZASAMBLARE A SURSEI DE LUMINĂ



Avertisment

- Cablul sau șnurul flexibil extern al acestui corp de iluminat nu poate fi înlocuit.
- Sursa de lumină a acestui corp de iluminat nu este înlocuibilă; atunci când sursa de lumină ajunge la sfârșitul duratei de viață, întregul corp de iluminat trebuie înlocuit.
- Acest produs este potrivit pentru utilizare în exterior. Dacă aveți îndoieli, contactați un electrician calificat.
- Citiți cu atenție instrucțiunile înainte de instalare și păstrați-le într-un loc sigur.

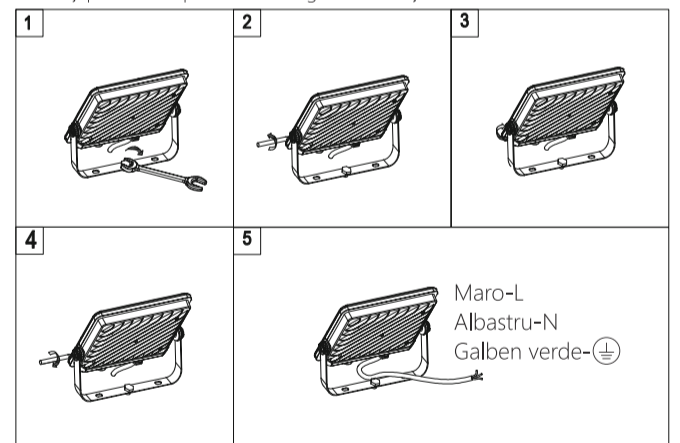
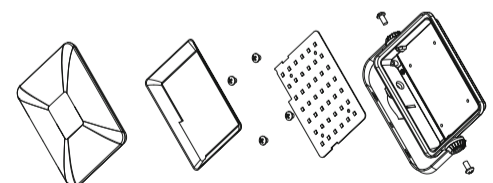
Notă

Acest produs trebuie eliminat în mod responsabil la sfârșitul duratei sale de viață utilă. Vă rugăm să îl reciclați acolo unde există facilități de reciclare. Consultați autoritățile locale sau dealerul dvs. pentru informații privind reciclarea (Directiva privind deșeurile de echipamente electrice și electronice).

DA LED-PROJEKTØR

Diagram

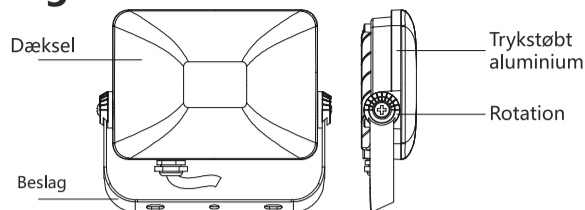

Specifikation

Dette produkt indeholder en lyskilde i energieffektivitetsklasse <E>- (EU)2019/2015.

Model	JE-BLFL1010R8 0L90-10W	JE-BLFL1211R8 0L90-20W	JE-BLFL1513R8 0L90-30W	JE-BLFL2017R 80L90-50W	JE-BLFL2622R 80L90-100W
Spænding	220-240V ~ 50/60Hz				
Indgangsstrøm	44mA	88mA	132mA	220mA	440mA
DF	≥ 0.9				
Wattforbrug	10W	20W	30W	50W	100W
Lumen	1100 lm	2200lm	3300 lm	5500 lm	11000 lm
Energieffektivitetsklasse	E				
Chip-type	SMD2835				
CRI	≥80				
Materiale	Trykstøbt aluminium				
Strålevinkel	110°	110°	110°	110°	110°
Produktstørrelse	102x96x35mm	122x111x35mm	152x131x35mm	198x169x35mm	262x218x38mm
CCT	4000/6500K				
Brugstemperatur	-20°C ~ +40°C				
Beskyttelse	IP65				
Farve på hus	Sort				
Maks. projiceret areal (m²)	0.010	0.014	0.02	0.033	0.057
Produktets egenvegt (g)	142	174	225	352	707
Brugsposition	Udendørs				

Installation

Følg disse installationsinstruktioner nøje, og undgå at anvende overdreven kraft eller spænding på strømkablet under installationen. (Forsyningsforbindelse og andre eksterne ledninger skal være mindst 3 * 1,0 mm² og bekræfte 60245IEC57)

1. Fastgør beslaget på lyset.
2. Løsn skruen på begge sider af beslaget.
3. Juster indfaldsvinklen på projektøren.
4. Stram skruen på begge sider af beslaget.
5. Tilslut ledningerne til projektøren.
6. Tænd for strømmen for at sikre, at lyset virker.

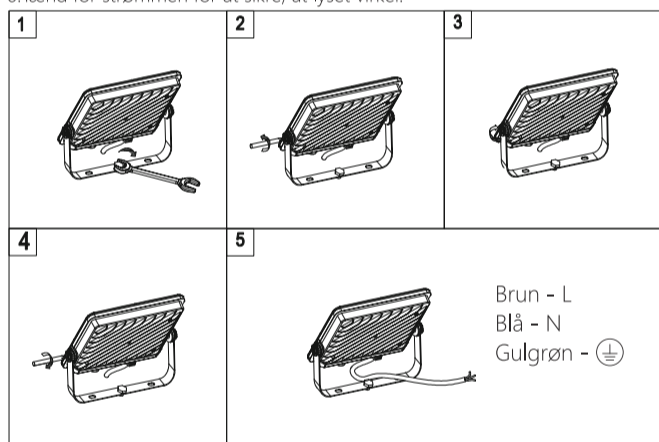
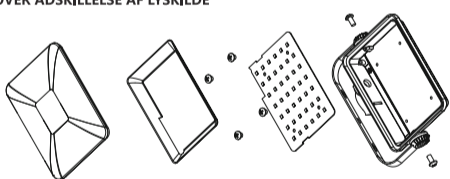

DIAGRAM OVER ADSKILLELSE AF LYSKILDE



Advarsel

1. Det eksterne fleksible kabel eller ledningen på dette armatur kan ikke udskiftes.
2. Lyskilden i dette armatur kan ikke udskiftes. Når lyskildens brugstid er udløbet, skal hele armaturet udskiftes.
3. Dette produkt er egnet til udendørs brug. Hvis du er i tvivl, skal du kontakte en kvalificeret elektriker.
4. Læs venligst instruktionerne omhyggeligt før installation, og opbevar dem godt.

Bemærk
Dette produkt skal bortskaffes på en ansvarlig måde, når dets brugstid er udløbet. Genbrug venligst, hvor der findes faciliteter. Kontakt din lokale myndighed eller forhandler for at få råd om genbrug (direktivet om affald af elektrisk og elektronisk udstyr).

NO LED-FLOMLYS

Diagram

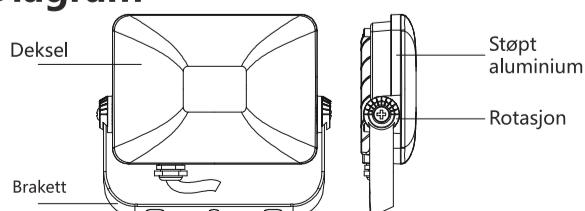

Spesifikasjoner

Dette produkt inneholder en lyskilde i energieffektivitetsklasse <E>- (EU)2019/2015.

Modell	JE-BLFL1010R8 0L90-10W	JE-BLFL1211R8 0L90-20W	JE-BLFL1513R8 0L90-30W	JE-BLFL2017R 80L90-50W	JE-BLFL2622R 80L90-100W
Spennning	220-240 V ~ 50/60 Hz				
Inngangsstrøm	44 mA	88 mA	132 mA	220 mA	440 mA
DF	≥ 0.9				
Watt	10 W	20 W	30 W	50 W	100 W
Lumen	1100 lm	2200 lm	3300 lm	5500 lm	11000 lm
Energieffektivitetsklasse	E				
Brikketype	SMD2835				
CRI	≥80				
Materiale	Støpt aluminium				
Strålevinkel	110°	110°	110°	110°	110°
Produktstørrelse	102x96x35 mm	122x111x35 mm	152x131x35 mm	198x169x35 mm	262x218x38 mm
CCT	4000/6500 K				
Brukstemperatur	-20°C ~ +40°C				
Beskyttelse	IP65				
Husets farge	Svart				
Maks. projisert areal (m²)	0.010	0.014	0.02	0.033	0.057
Produktets egenvekt (g)	142	174	225	352	707
Brukssted	Utendørs				

Installasjon

Følg disse installasjonsinstruksjonene nøye og unngå å bruke overdreven kraft eller spenning på strømkabelen under installasjonen. (Strømtilkoblingen og andre eksterne ledninger skal være minst 3*1,0 mm² og være i samsvar med 60245IEC57).

1. Fest lampens brakett.
2. Løsn skruen på begge sider av braketten.
3. Juster flomlysets flomvinkel.
4. Stram skruen på begge sider av braketten.
5. Koble til ledningene til lyskasteren.
6. Slå på strømmen for å kontrollere at lyskasteren fungerer.

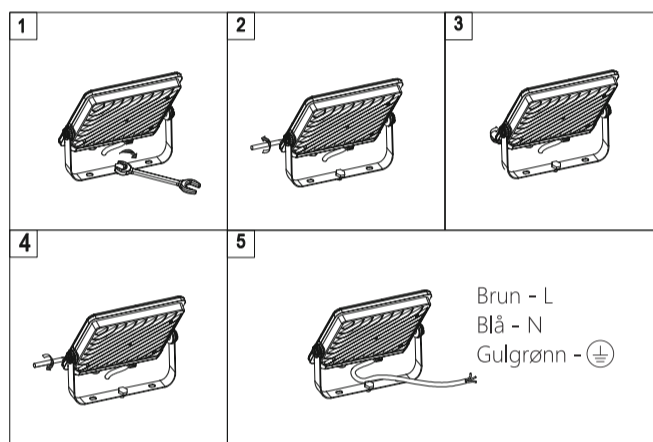
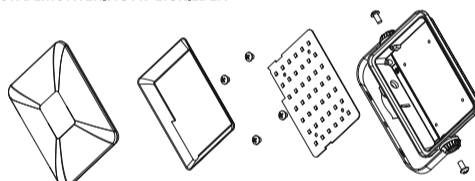

DIAGRAM FOR DEMONTERING AV LYSKILDEN



Advarsel

1. Den utvendige fleksible kabelen eller ledningen til denne armaturen kan ikke byttes ut.
2. Lyskilden i denne armaturen kan ikke skiftes ut; når lyskilden når slutten av levetiden sin, må hele armaturen skiftes ut.
3. Dette produktet er egnet for utendørs bruk. Hvis du er i tvil, ta kontakt med en kvalifisert elektriker.
4. Les instruksjonene nøye før installasjon og ta godt vare på dem.

Merknad

Dette produktet skal kasseres på en forsvarlig måte når det er brukt opp. Resirkuler der det finnes resirkuleringsmuligheter. Ta kontakt med de lokale myndighetene eller forhandleren for å få råd om resirkulering (EUs direktiv om elektrisk og elektronisk avfall).

EN "The light source of this luminaire is not replaceable; when the light source reaches its end of life the whole luminaire shall be replaced."

ES La fuente de luz de esta luminaria no es reemplazable; cuando la fuente de luz llegue al final de su vida útil, se sustituirá toda la luminaria.

PL Źródło światła tej oprawy oświetleniowej nie jest wymienne; gdy źródło światła osiągnie koniec okresu użytkowania, cała oprawa powinna zostać wymieniona.

IT La sorgente luminosa di questo apparecchio non è sostituibile; quando la sorgente luminosa raggiunge il termine della sua vita utile, l'intero apparecchio deve essere sostituito.

DE Die Lichtquelle dieser Leuchte ist nicht austauschbar; wenn die Lichtquelle das Ende ihrer Lebensdauer erreicht, muss die gesamte Leuchte ersetzt werden.

NL "De lichtbron van deze verlichting is niet vervangbaar. Wanneer die aan het einde van zijn levensduur is, moet de hele armatuur vervangen worden."

FR La source lumineuse de ce luminaire n'est pas remplaçable ; lorsque la source lumineuse atteint sa fin de vie, l'ensemble du luminaire doit être remplacé.

PT "A fonte de luz desta luminária não é substituível; quando a luz A fonte atinge seu fim de vida, toda a luminária deve ser substituída."

HU A világítótest fényforrása nem cserélhető ki; ha a fényforrás elérte az élettartama végét, a teljes világítótestet ki kell cserélni.

SK "Svetelný zdroj tohto svietidla nie je vymeniteľný; keď svetelný zdroj dosiahne koniec životnosti, musí sa vymeniť celé svietidlo."

SV Ljuskällan i denna armatur är inte utbytbar; när ljuskällan når slutet av sin livslängd ska hela armaturen bytas ut.

CS "Světelný zdroj tohoto svítidla není vyměnitelný; když světelný zdroj dosáhne konce životnosti, musí se vyměnit celé svítidlo."

EL Η φωτεινή πηγή αυτού του φωτιστικού δεν μπορεί να αντικατασταθεί. Όταν η φωτεινή πηγή φτάσει στο τέλος της ζωής της, πρέπει να αντικατασταθεί ολόκληρο το φωτιστικό.

RO Sursa de lumină a acestui corp de iluminat nu poate fi înlocuită; atunci când sursa de lumină ajunge la sfârșitul duratei de viață, întregul corp de iluminat trebuie înlocuit.

DA Lyskilden i dette armatur kan ikke udskiftes. Når lyskilden har afsluttet sin brugstid, skal hele armaturet udskiftes.

NO "Lyskilden i denne armaturen kan ikke byttes ut; når lyskilden når slutten av sin levetid, skal hele armaturen skiftes ut."



JE-BLFL1010R80L90-10W-65K



JE-BLFL1513R80L90-30W-65K



JE-BLFL2622R80L90-100W-65K

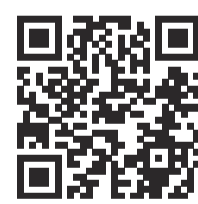

JE-BLFL1211R80L90-20W-40K



JE-BLFL2017R80L90-50W-40K



JE-BLFL1211R80L90-20W-65K



JE-BLFL2017R80L90-50W-65K



JE-BLFL1010R80L90-10W-40K

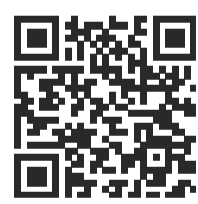

JE-BLFL1513R80L90-30W-40K



JE-BLFL2622R80L90-100W-40K



ITALIA MARKET SRL
VIA DELLE INDUSTRIE, 9/1
20883 MEZZAGO(MB), ITALIA
P.IVA: IT10502730962
HTTP://WWW.AIGOSTAR.COM
MADE IN CHINA

