

# INSTRUCTION MANUAL

## PEPPER GRINDER



### MODEL B302033SQ

PLEASE READ THIS MANUAL CAREFULLY BEFORE USING THIS APPLIANCE AND RETAIN IT FOR FUTURE REFERENCE

### EN

## IMPORTANT SAFETY INSTRUCTIONS

- DO NOT EXPOSE THE BATTERY TO HIGH TEMPERATURES OR DIRECT SUNLIGHT. NEVER THROW THE BATTERY INTO FIRE. THERE IS A RISK OF EXPLOSION!
- KEEP THE BATTERY AWAY FROM CHILDREN. THE BATTERY IS NOT A TOY.
- AVOID CONTACT WITH METAL PARTS, THERE IS A RISK OF SHORT CIRCUIT!
- IF THE BATTERY COMPARTMENT DOES NOT CLOSE SECURELY, STOP USING THE APPLIANCE AND KEEP IT AWAY FROM CHILDREN.

### TECHNICAL SPECIFICATIONS

Model No.	B302033SQ (CH-807)
Voltage	DC 6V
Capacity	27g

### PRODUCT OVERVIEW

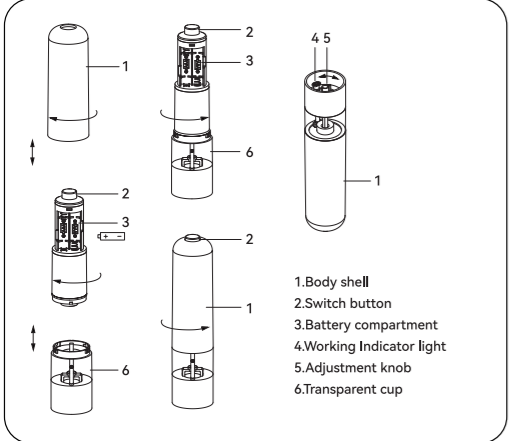

### OPERATING INSTRUCTIONS

- Remove the body shell by turning anti-clockwise.
- Install 4 AAA batteries into the battery compartment. (Not include batteries)
- The lower part of the appliance consist of the grinder and a pepper/salt cup.
- Fill the cup to 80% full to achieve the best grinding result.
- The fineness of grinding ingredients can be adjusted by the bottom adjustment knob. The tighter you tighten the knob, the finer the grinding result will be.
- If the grinder doesn't work properly, shake the grinder to release blocked particles.
- Press the top switch to activate the grinder and release to stop it.
- Keep the grinder clean. Do not wash it with water.
- This grinder is suitable for grinding coarse salt and peppercorns.

### STORAGE

Store the appliance in a cool dry place.

### DISPOSAL

This marking indicates that this product should not be disposed with other household wastes. To prevent possible harm to the environment or human health from uncontrolled waste disposal, recycle it responsibly to promote the sustainable reuse of material resources. To return your used device, please use the return and collection systems or contact the retailer where the product was purchased. They can take this product for environmental safe recycling.

WARRANTY: Consumer, who have purchased the product from a distributor in Europe, enjoy the relevant legal rights under the Code of Consumer Rights. Professional clients can benefit from the guarantee provided by the Civil Code.

### ES

## INSTRUCCIONES DE SEGURIDAD

- NO EXPONGA LAS PILAS A ALTAS TEMPERATURAS NI A LA LUZ SOLAR DIRECTA. NO ARROJE NUNCA LAS PILAS AL FUEGO. ¡EXISTE RIESGO DE EXPLOSIÓN!
- MANTENGA LAS PILAS FUERA DEL ALCANCE DE LOS NIÑOS, NO SON JUGUETES.
- EVITE EL CONTACTO CON PIEZAS METÁLICAS, ¡EXISTE RIESGO DE CORTOCIRCUITO!
- SI EL COMPARTIMENTO DE LAS PILAS NO CIERRA BIEN, DEJE DE UTILIZAR EL APARATO Y MANTÉNGALO ALEJADO DE LOS NIÑOS.

### ESPECIFICACIONES TÉCNICAS

Modelo No.	B302033SQ (CH-807)
Voltaje	DC 6V
Capacidad	27g

### IDENTIFICACIÓN DE LAS PARTES

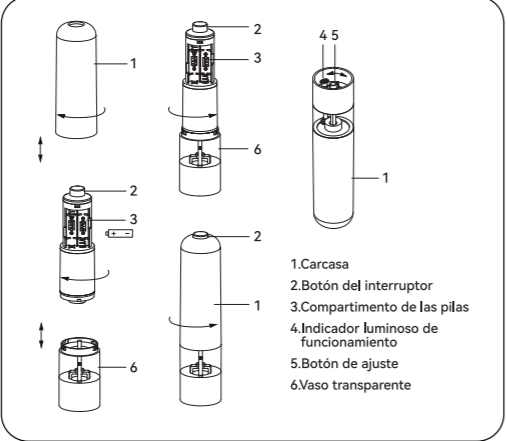

### INSTRUCCIONES DE ANTONIAMIENTO

- Extraiga la carcasa del cuerpo girando en sentido antihorario.
- Instale 4 pilas AAA en el compartimento de las pilas. (No incluye pilas)
- La parte inferior del aparato está formada por el molinillo y un vaso para pimienta/sal.
- Llene el vaso hasta el 80% para conseguir el mejor resultado de molido.
- La finura del molido de los ingredientes puede ajustarse mediante el botón de ajuste inferior. Cuanto más apriete el botón, más fino será el resultado de la molenda.
- Si el molinillo no funciona correctamente, agítelo para liberar las partículas bloqueadas.
- Pulse el interruptor superior para activar el molinillo y suéltelo para pararlo.
- Mantenga el aparato limpio. No lo lave con agua.
- Este molinillo es adecuado para moler granos gruesos y granos de pimienta.
- Este aparato está diseñado para su uso doméstico exclusivamente.

### ALMACENAMIENTO

Guarde el aparato en un lugar fresco y seco.

### RECICLAJE

Este símbolo indica que este producto no debe desecharse con otros residuos domésticos. Para evitar posibles daños al medio ambiente o a la salud humana derivados de la eliminación incontrolada de residuos, recíclolo de forma responsable para promover la reutilización sostenible de los recursos materiales. Para devolver su dispositivo usado, utilice los sistemas de devolución y recogida o póngase en contacto con el establecimiento donde adquirió el producto. Ellos pueden hacerse cargo de este producto para reciclarlo de forma segura para el medio ambiente.

GARANTÍA: Los consumidores que hayan adquirido el producto a un distribuidor en Europa gozan de los derechos legales pertinentes en virtud del Código de Derechos del Consumidor. Los clientes profesionales pueden beneficiarse de la garantía prevista por el Código Civil.

### PL

## WAŻNE INSTRUKCJE DOTYCZĄCE BEZPIECZEŃSTWA

- NIE WYSTAWIAĆ BATERII NA DZIAŁANIE WYSOKICH TEMPERATUR LUB BEZPOŚREDNIEGO ŚWIATŁA SŁONECZNEGO. NIGDY NIE WRZUCAJ AKUMULATORA DO OGNI. ISTNIEJE RYZYKO WYBUCHU!
- AKUMULATOR NALEŻY TRZYMAĆ Z DALA OD DZIECI. AKUMULATOR NIE JEST ZABAWKĄ.
- UNIKAJ KONTAKTU Z METALOWYMI CZĘŚCIAMI, ISTNIEJE RYZYKO ZWARCIA!
- JESLI KOMORA BATERII NIE ZAMYKA SIĘ BEZPIECZNIE, NALEŻY ZAPRZESTAC KORZYSTANIA Z URZĄDZENIA I TRZYMAĆ JE Z DALA OD DZIECI.

### SPECYFIKACJA TECHNICZNA

Numer modelu	B302033SQ (CH-807)
Napięcie	DC 6V
Pojemność	27 g

## PRZEGLĄD CZĘŚCI PRODUKTU

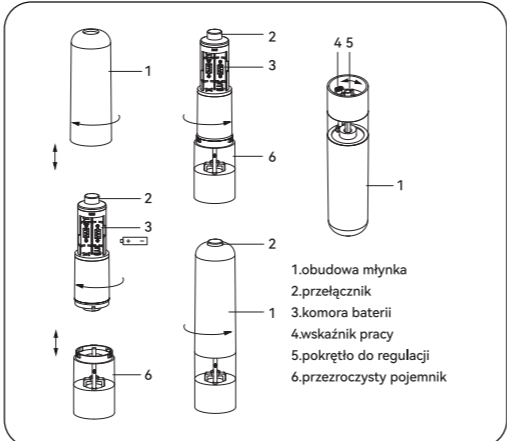

### INSTRUKCJA OBSŁUGI

- Zdejmij obudowę, obracając ją w kierunku przeciwnym do ruchu wskazówek zegara.
- Zainstaluj 4 baterie AAA w komorze baterii. (Nie zawiera baterii)
- Doła część urządzenia składa się z młynka i pojemnika na pieprz/sól.
- Napełnij pojemnik do 80%, aby uzyskać najlepszy efekt mielenia.
- Drobnosc mielenia można regulować za pomocą dolnego pokrętkła. Im mocniej dokręcisz pokrętko, tym drobniejsze będzie mielenie.
- Jeśli młynek nie działa prawidłowo, potrząśnij nim, aby uwolnić zablokowane cząsteczki.
- Naciśnij górny przełącznik, aby włączyć młynek i zwolnij go, aby zatrzymać.
- Młynek należy utrzymywać w czystości. Nie myj go wodą.
- Ten młynek nadaje się do mielenia ziaren grubych i ziarenek pieprzu.

### PRZECHOWYWANIE

Urządzenie należy przechowywać w chłodnym i suchym miejscu.

### UTYLIZACJA

To oznaczenie wskazuje, że tego produktu nie należy wyrzucać razem z innymi odpadami domowymi. Aby zapobiec możliwym szkodom dla środowiska lub zdrowia ludzkiego wynikającym z niekontrolowanego usuwania odpadów, należy podjąć je recyklingowi w sposób odpowiedzialny, aby promować zrównoważone ponowne wykorzystanie zasobów materialnych. Aby zwrócić użyte urządzenie, należy skorzystać z systemów zwrotu i zbiórki lub skontaktować się ze sprzedawcą, u którego produkt został zakupiony. Może on przekazać produkt do bezpiecznego dla środowiska recyklingu.

GWARANCJA: Konsumentom, którzy zakupili produkt od dystrybutora w Europie, przysługują odpowiednie uprawnienia wynikające z Kodeksu Praw Konsumenta. Klienci profesjonalni mogą skorzystać z gwarancji przewidzianej przez kodeks cywilny.

### IT

## IMPORTANTI MISURE DI SICUREZZA

- NON ESPORRE LA BATTERIA A TEMPERATURE ELEVATE O ALLA LUCE DIRETTA DEL SOLE. NON GETTARE MAI LA BATTERIA NEL FUOCO. C'È IL RISCHIO DI ESPLOSIONE!
- TENERE LA BATTERIA LONTANA DALLA PORTATA DEI BAMBINI. LA BATTERIA NON È UN GIOCATTOLO.
- EVITARE IL CONTATTO CON PARTI METALLICHE, C'È IL RISCHIO DI CORTOCIRCUITO!
- SE IL VANO BATTERIA NON SI CHIUDE IN MODO SICURO, SMETTERE DI USARE L'APPARECCHIO E TENERLO LONTANO DAI BAMBINI.

### SPECIFICHE TECNICHE

Modello N°	B302033SQ (CH-807)
Voltaggio	DC 6V
Capacità	27g

### PANORAMICA DEL PRODOTTO

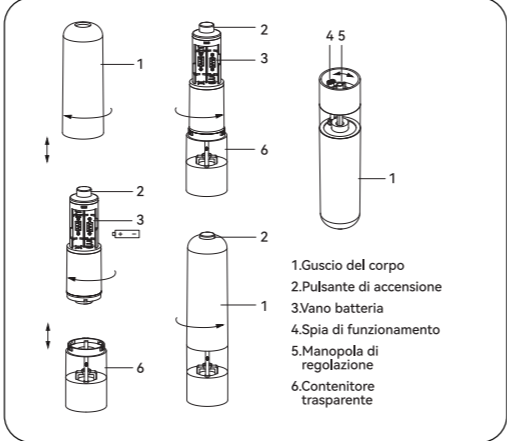

### ISTRUZIONI PER L'USO

- Rimuovere il guscio del corpo ruotandolo in senso antiorario.
- Installare 4 batterie AAA nel vano batteria. (Batterie non incluse)
- La parte inferiore dell'apparecchio è costituita dalla macina e da un contenitore per pepe/sale.
- Riempire il contenitore fino all'80% per ottenere il miglior risultato di macinatura.
- La finenza degli ingredienti macinati può essere regolata tramite la manopola di regolazione inferiore. Più si stringe la manopola, più fine sarà il risultato della macinatura.
- Se la macina non funziona correttamente, scuoterla per rilasciare le particelle bloccate.

7. Premere l'interruttore superiore per attivare la macina e rilasciare per fermarla.

8. Mantenere la macina pulita. Non lavarla con acqua.

9. Questa macina è adatta per macinare sale grosso e grani di pepe.

### CONSERVAZIONE

Conservare l'apparecchio in un luogo fresco e asciutto.

### SMALTIMENTO

Questo marchio indica che questo prodotto non deve essere smaltito insieme ad altri rifiuti domestici. Per prevenire possibili danni all'ambiente o alla salute umana derivanti dallo smaltimento incontrollato dei rifiuti, riciclarlo responsabilmente per promuovere il riutilizzo sostenibile delle risorse materiali. Per restituire il dispositivo usato, utilizzare i sistemi di raccolta e ritiro o contattare il rivenditore presso cui è stato acquistato il prodotto. Possono prendere questo prodotto per il riciclaggio sicuro dal punto di vista ambientale.

GARANZIA: I consumatori che hanno acquistato il prodotto da un distributore in Europa godono dei diritti legali pertinenti previsti dal Codice dei Diritti dei Consumatori. I clienti professionali possono beneficiare della garanzia prevista dal Codice Civile.

### DE

## WICHTIGE SICHERHEITSHINWEISE

- SETZEN SIE DEN AKKU NICHT HOHEN TEMPERATUREN ODER DIREKTEM SONNENLICHT AUS. WERFEN SIE DEN AKKU NIEMALS INS FEUER. ES BESTEHT DIE GEFAHR EINER EXPLOSION!
- HALTEN SIE DIE BATTERIE VON KINDERN FERN. DIE BATTERIE IST KEIN SPIELZEUG.
- VERMEIDEN SIE DEN KONTAKT MIT METALLTEILEN, ES BESTEHT DIE GEFAHR EINES KURZSCHLUSSES!
- WENN SICH DAS BATTERIEFACH NICHT SICHER SCHLIEßEN LÄSST, VERWENDEN SIE DAS GERÄT NICHT MEHR UND HALTEN SIE ES VON KINDERN FERN.

### TECHNISCHE DATEN

Modell Nr.	B302033SQ (CH-807)
Spannung	DC 6V
Kapazität	27 g

### PRODUKTÜBERSICHT

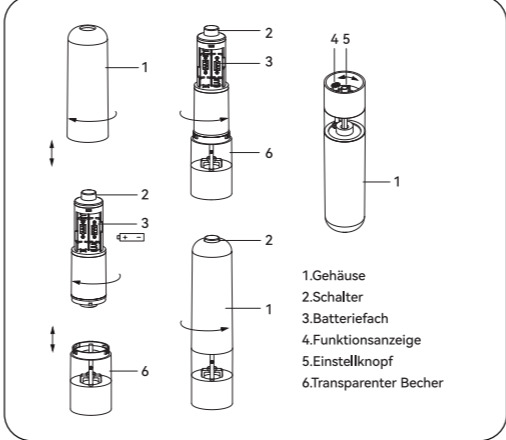

### BETRIEBSANLEITUNG

- Entfernen Sie den Gehäusedeckel durch Drehen gegen den Uhrzeigersinn.
- Legen Sie 4 AAA-Batterien in das Batteriefach ein. (Batterien nicht enthalten)
- Der untere Teil des Geräts besteht aus dem Mahlwerk und einem Pfeffer-/Salzbecher.
- Füllen Sie den Becher zu 80 %, um das beste Mahlergebnis zu erzielen.
- Die Feinheit des Mahlguts kann mit dem unteren Einstellknopf eingestellt werden. Je fester Sie den Drehknopf anziehen, desto feiner wird das Mahlergebnis.
- Wenn das Mahlwerk nicht richtig funktioniert, schütteln Sie das Mahlwerk, um blockierte Partikel zu lösen.
- Drücken Sie den oberen Schalter, um das Mahlwerk zu aktivieren, und lassen Sie ihn los, um es zu stoppen.
- Halten Sie das Mahlwerk sauber. Waschen Sie es nicht mit Wasser ab.
- Diese Mühle eignet sich zum Mahlen von grobem Schiefer und Pfefferkörnern.

### LAGERUNG

Lagern Sie das Gerät an einem kühlen, trockenen Ort.

### ENTSORGUNG

Diese Kennzeichnung weist darauf hin, dass dieses Produkt nicht mit anderen Haushaltsabfällen entsorgt werden darf. Um mögliche Schäden für die Umwelt oder die menschliche Gesundheit durch unkontrollierte Abfallentsorgung zu vermeiden, recyceln Sie es verantwortungsvoll, um die nachhaltige Wiederverwendung von Materialressourcen zu fördern. Um Ihr Abgerät zurückzugeben, nutzen Sie bitte die Rückgabe- und Sammelsysteme oder wenden Sie sich an den Händler, bei dem Sie das Produkt erworben haben. Dieser kann das Produkt einem umweltgerechten Recycling zuführen.

Gewährleistung: Verbraucher, die das Produkt bei einem Händler in Europa gekauft haben, genießen die entsprechenden gesetzlichen Rechte nach dem Verbraucherschutzgesetz. Gewerbliche Kunden können von der im Bürgerlichen Gesetzbuch vorgesehenen Garantie profitieren.

### NL

## BELANGRIJKE VEILIGHEIDSLINSTRUCTIES

- STEL DE BATTERIJ NIET BLOOT AAN HOGE TEMPERATUREN OF DIRECT ZONLICHT. GOOI DE BATTERIJ NOOIT IN HET VUUR. DAARDOOR BESTAAT EXPLOSIEGEVAAR!
- HOUD DE BATTERIJ UIT DE BUURT VAN KINDEREN. DE BATTERIJ IS GEEN SPEELGOED.
- VERMIJD CONTACT MET METALEN ONDERDELEN, WANT DIT GEEFT KANS OP KORTSLUITING!

## 4. ALS HET BATTERIJCOMPARTIMENT NIET GOED AFSLUIT, STOP DAN MET HET GEBRUIK VAN HET PRODUCT EN HOUD HET BUITEN BEREIK VAN KINDEREN.

### TECHNISCHE SPECIFICATIES

Modelnr.	B302033SQ (CH-807)
Spanning	DC 6V
Capaciteit	27g

### PRODUCTOVERZICHT

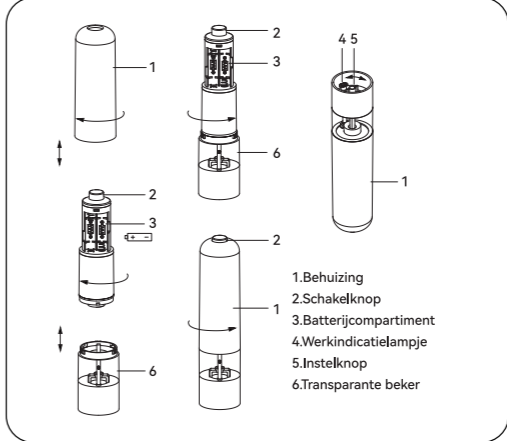

### BEDIENINGSINSTRUCTIES

- Verwijder de behuizing door tegen de klok in te draaien.
- Plaats 4 AAA-batterijen in het batterijcompartiment. (Exclusief batterijen)
- Het onderste deel van het apparaat bestaat uit de molen en een peper-/zoutbeker.
- Vul de beker tot 80% vol voor het beste maalresultaat.
- De fijnheid van maalngrediënten kan worden aangepast met de onderste instelknop. Hoe strakker u de knop aandraait, hoe fijner het maalresultaat zal zijn.
- Als de molen niet goed werkt, schudt u de molen om geblokkeerde deeltjes vrij te maken.
- Druk op de bovenste schakelaar om de molen te activeren en laat los om hem te stoppen.
- Houd de molen schoon. Was hem niet met water.
- Deze molen is geschikt voor het malen van grove zout- en peperkorrels.

### OPSLAG

Berg het apparaat op een koele, droge plaats op.

### VERWIJDERING

Dit symbool geeft aan dat dit product in de EU niet bij het overige huishoudelijk afval mag worden weggegooid. Om mogelijke schade aan het milieu of de menselijke gezondheid door ongecontroleerde afvalverwijdering te voorkomen, dient u het product op een verantwoorde manier te recyclen voor bevordering van het duurzame hergebruik van materialen. Geef gebruikte molen terug- en ophaal-systemen, indien u uw gebruikte apparaat wilt retourneren. Of neem contact op met de winkel waar u het product hebt gekocht. Ze kunnen dit product gebruiken voor milieuvriendelijk recycling.

GARANTIE: Consumenten die het product bij een distributeur in Europa hebben gekocht, kunnen gebruik maken van de relevante wettelijke rechten onder de Code voor Consumentenrechten. Professionele klanten kunnen profiteren van de garantie die het Burgerlijk Wetboek biedt.

### FR

## CONSIGNES DE SÉCURITÉ IMPORTANTES

- NE PAS EXPOSER LES PILES À DES TEMPÉRATURES ÉLEVÉES OU À LA LUMIÈRE DIRECTE DU SOLEIL. NE JAMAIS JETER LES PILES AU FEU. IL Y AURAIT UN RISQUE D'EXPLOSION!
- GARDEZ LES PILES HORS DE PORTÉE DES ENFANTS. CE NE SONT PAS DES JOUETS.
- ÉVITEZ TOUT CONTACT AVEC LES PIÈCES MÉTALLIQUES, OU IL Y AURAIT UN RISQUE DE COURT-CIRCUIT!
- SI LE COMPARTIMENT À PILES NE FERME PAS CORRECTEMENT, CESSEZ D'UTILISER L'APPAREIL ET TENEZ-LE HORS DE PORTÉE DES ENFANTS.

### CARACTÉRISTIQUES TECHNIQUES

Modèle No.	B302033SQ (CH-807)
Tension	DC 6V
Capacité	27g

### APERÇU DU PRODUIT

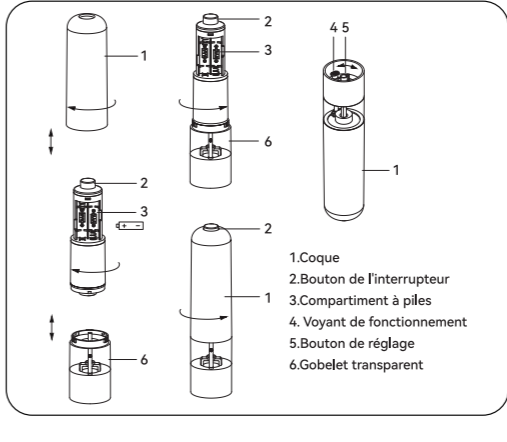

## MODE D'EMPLOI

- Retirez la coque de l'appareil en tournant dans le sens inverse des aiguilles d'une montre.
- Installez 4 piles AAA dans le compartiment à piles. (Piles non incluses)
- La partie inférieure de l'appareil se compose du moulin et d'un gobelet à poivre/sel.
- Rempissez le gobelet à 80 % pour obtenir le meilleur résultat de broyage.
- La finesse du broyage des ingrédients peut être réglée à l'aide du bouton de réglage inférieur. Plus vous serrez le bouton, plus la mouture sera fine.
- Si le moulin ne fonctionne pas correctement, secouez-le pour libérer les particules bloquées.
- Appuyez sur l'interrupteur supérieur pour activer le moulin et relâchez-le pour l'arrêter.
- Gardez le moulin propre. Ne le lavez pas à l'eau.
- Ce moulin convient pour mouler les gros grains et les grains de poivre.

### RANGEMENT

Conservez l'appareil dans un endroit frais et sec.

### RECYCLAGE

Ce symbole indique que ce produit ne doit pas être jeté avec les autres déchets ménagers. Pour éviter que l'élimination incontrôlée des déchets ne nuise à l'environnement ou à la santé humaine, recyclez le produit de manière responsable afin de promouvoir la réutilisation durable des ressources matérielles. Pour retourner votre appareil usagé, veuillez utiliser les systèmes de retour et de collecte ou contacter le détaillant où le produit a été acheté. Il pourra reprendre ce produit pour le recycler en toute sécurité pour l'environnement.

GARANTIE : Les consommateurs qui ont acheté le produit auprès d'un distributeur en Europe bénéficient des droits légaux prévus par le Code des droits des consommateurs. Les clients professionnels peuvent bénéficier de la garantie prévue par le Code Civil.

### PT

## INSTRUÇÕES DE SEGURANÇA IMPORTANTES

- NÃO EXPONHA A BATERIA A TEMPERATURAS ELEVADAS OU À LUZ SOLAR DIRETA. NUNCA DEITAR A PILHA AO FOGO. EXISTE O RISCO DE EXPLOÇÃO!
- MANTENHA A PILHA AFASTADA DAS CRIANÇAS. A PILHA NÃO É UM BRINQUEDO.
- EVITAR O CONTACTO COM PEÇAS METÁLICAS, POIS EXISTE O RISCO DE CURTO-CIRCUITO!
- SE O COMPARTIMENTO DA PILHA NÃO FECHAR CORRETAMENTE, PARE DE UTILIZAR O APARELHO E MANTENHA-O AFASTADO DAS CRIANÇAS.

### ESPECIFICAÇÕES TÉCNICAS

Modelo No.	B302033SQ (CH-807)
Tensão	DC 6V
Capacidade	27g

### VISÃO GERAL DO PRODUTO

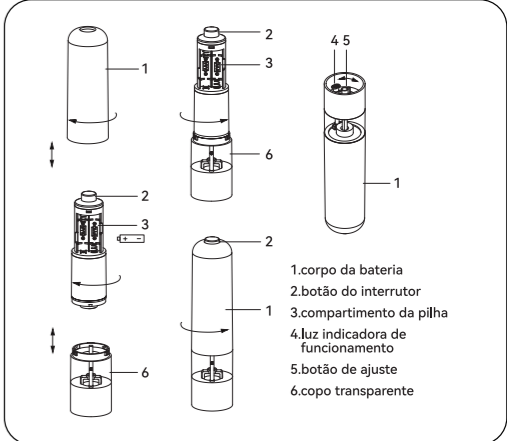

### INSTRUÇÕES DE FUNCIONAMENTO

- Retirar o invólucro da carroçaria rodando-o no sentido contrário ao dos ponteiros do relógio.
- Instale 4 pilhas AAA no compartimento das pilhas. (Não inclui pilhas)
- A parte inferior do aparelho é constituída pelo moimho e por um copo para pimenta/sal.
- Encha o copo até 80% para obter o melhor resultado de moagem.
- A finura dos ingredientes a moer pode ser ajustada através do botão de ajuste inferior. Quanto mais apertar o botão, mais fino será o resultado da moagem.
- Se o moimho não funcionar corretamente, agite-o para libertar as partículas bloqueadas.
- Prima o interruptor superior para ativar o moimho e solte-o para o parar.
- Mantenha o moimho limpo. Não o lave com água.
- Este moimho é adequado para moer rips grossas e grãos de pimenta.

### ARMAZENAMENTO

Guardar o aparelho num local fresco e seco.

### DISPOÇÃO

Esta marcação indica que este produto não deve ser eliminado juntamente com outros resíduos domésticos. Para evitar possíveis danos para o ambiente ou para a saúde humana devido à eliminação descontrolada de resíduos, recicle-o de forma responsável para promover a reutilização sustentável dos recursos materiais. Para devolver o seu aparelho usado, utilize os sistemas de devolução e recolha ou contacte o retalhista onde o produto foi comprado. Este pode levar o produto para uma reciclagem ambientalmente segura.

GARANTIA: O consumidor, que adquiriu o produto num distribuidor na Europa, beneficia dos direitos legais aplicáveis ao abrigo do Código dos Direitos do Consumidor. Os clientes profissionais podem beneficiar da garantia prevista no Código Civil.

## FONTOS BIZTONSÁGI ELŐÍRÁSOK

- NE TEGYE KI MAGAS HŐMÉRSÉKLET VAGY KÖZVETLEN NAPFÉNY HATÁSAINAK AZ ELEMET. NE DOBJA TŰZBE AZ ELEMET. ROBBANÁSVESZÉLY ÁLL FENNI!
- AZ ELEMET A GYERMEKEKTŐL TARTSA TÁVOL. AZ ELEM NEM JÁTÉKSZER.
- KERÜLJE A FÉM ALKATRÉSZEKKEL VALÓ ÉRINTKEZÉST, RÖVIDZÁRLAT VESZÉLYE ÁLL FENNI!
- HA AZ ELEM TARTÓ REKESZ NEM ZÁRÓDIK MEGFELELŐEN, NE HASZNÁLJA TOVÁBB A KÉSZÜLÉKET, ÉS TARTSA A GYERMEKEKTŐL TÁVOL.

MŰSZAKI ADATOK	
Modellszám	B302033SQ (CH-807)
Feszültség	DC 6V
Úrtartalom	27 g

### TERMÉKÁBRA

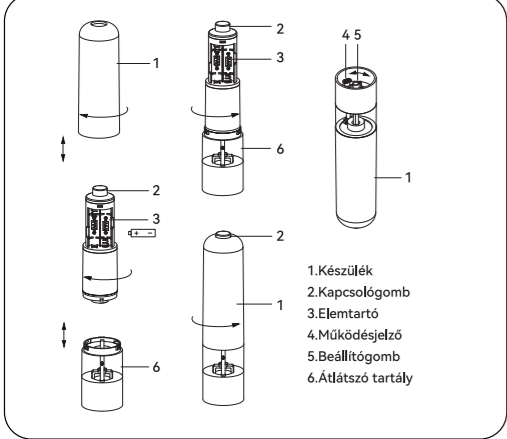

### KEZELÉSI ÚTMUTATÓ

- Jobból balra elforgatva vegye le a készülék burkolatát.
- Heleyezzen be az elemtartó rekeszbe 4 darab AAA elemet.(Nem tartalmaz elemeket)
- A készülék alsó része a darabtól és egy bors-/sótartályból áll.
- Az eredményes daráláshoz töltse meg 80%-ig a tartályt.
- Az órlós felmérés az az alsó beállítógombbal állítható. Minél szorosabba húzza a gombot, annál finomabba őröl a készülék.
- Ha a daráló nem működik megfelelően, rázza meg a készüléket, hogy kikerüljenek belőle az elakadt szemcsék.
- A daráló bekapcsolásához nyomja meg a felső gombot, és engedje le a kapcsolószáshoz.
- Tartsa tisztán a darálót. Ne mossa el vízzel.
- A daráló durva szemcsés só és bors őrlésére alkalmas.

### TÁROLÁS

Hűvös, száraz helyen tartsa a készüléket.

### HULLADÉKKEZELÉS

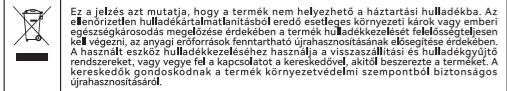

JÓTÁLLÁS: Azok a fogyasztók, akik a terméket egy európai forgalmazótól vásárolták meg, a fogyasztóvédelemi törvény által biztosított jogokkal rendelkeznek. A kereskedelmi ügyfelek a Polgári Törvénykönyv által nyújtott garanciában részesülhetnek.

### SK

## DÔLEŽITÉ BEZPEČNOSTNÉ POKYNY

- NEVYSTAVUJTE BATÉRIU VYSOKÝM TEPLOTÁM ANI PRIAMEMU SLNEČNÉMU ŽIARENJU. BATÉRIU NIKDY NEVHADZUJTE DO OHŇA. HROZÍ NEBEZPEČENSTVO VÝBUCHU!
- BATÉRIU UCHOVÁVAJTE MIMO DOSAHU DEŤÍ. BATÉRIA NIE JE HRAČKA.
- VYHNITE SA KONTAKTU KOVOVÝMI ČASŤAMI, HROZÍ RIZIKO SKRATU!
- AK PRIEHRADKU NA BATÉRIE NEMOŽNO BEZPEČNE UZAVRIET, PRESTAŇTE SPOTREBIČ POUŽÍVAŤ A UCHOVÁVAJTE HO MIMO DOSAHU DEŤÍ.

TECHNICKÉ ŠPECIFIKÁCIE	
Č. modelu	B302033SQ (CH-807)
Napätie	DC 6V
Kapacita	27 g

### PREHLAD VÝROBKU

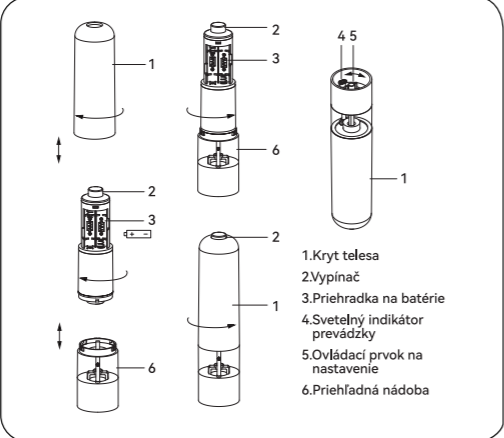

### NÁVOD NA OBSLUHU

- Demontujte kryt telesa otáčaním proti smeru pohybu hodinových ručičiek.
- Do priehradky na batérie vložte 4 batérie veľkosti AAA. (Neobsahuje batérie)
- Spodnú časť spotrebiča pozostávajú z mlynčeka a nádoby na koreniny/sól.
- Ak chcete dosiahnuť najlepšie výsledok mletia, naplňte nádobu na 80 %.
- Jemnosť mletia zložiek možno nastaviť pomocou spodného ovládacieho prvku na nastavenie. Čím pevnejšie ovládací prvok utiahnete, tým jemnejší bude výsledok mletia.
- Ak mlynček nefunguje správne, zatrasťte ním, aby sa uvoľnili zablokované častice.
- Stlačenie horného vypínača aktivuje motor a uvoľnením ho zastavíte.
- Udržujte mlynček v čistote. Neumývajte ho vodou.
- Tento mlynček je vhodný na mletie hrubej drviny a zrniek korenia.

### SKLADOVANIE

Spotrebič skladujte na chladnom a suchom mieste.

### ZNEŠKODŇOVANIE

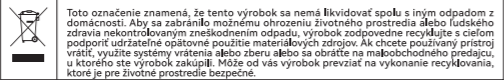

ZÁRUKA: Spotrebičteľa, ktorí si výrobok zakúpili od distribútora v Európe, majú právnu záručnú právo podľa kódexu práv spotrebiteľov. Profesionálni klienti môžu využiť záruku, ktorú poskytuje obchodný záznamík.

### SV

## VIKTIGA SÄKERHETSINSTRUKTIONER

- UTSÄTT INTE BATTERIET FÖR HÖGA TEMPERATURER ELLER DIREKT SOLLJUS. KASTA ALDRIG BATTERIET I ELD. DET FINNS RISK FÖR EXPLOSION!
- FÖRVARA BATTERIET UTOM RÄCKHÅLL FÖR BARN. BATTERIET ÄR INTE EN LEKSAK.
- UNDVIK KONTAKT MED METALLDELAR, DET FINNS RISK FÖR KORTSLUTNING!
- OM BATTERIFACKET INTE GÅR ATT STÄNGA ORDENTLIGT, SLUTA ANVÄNDA APPARATEN OCH HÅLL DEN BORTA FRÅN BARN.

TEKNISKA SPECIFIKATIONER	
Modellnr.	B302033SQ (CH-807)
Spänning	DC 6V
Kapacitet	27 g

### PRODUKTÖVERSIKT

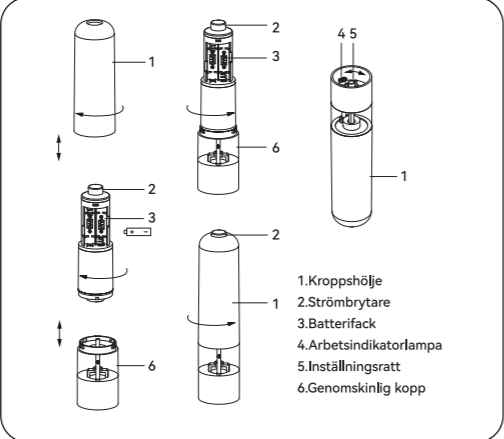

### BRUKSANVISNING

- Ta bort kroppshöljet genom att vrida det moturs.
- Sätt in fyra AAA-batterier i batterifacket. (Innehåller inga batterier)
- Den nedre delen av apparaten består av kvarnen och en peppar-/saltkop. Fyll koppen till 80 % för att uppnå bästa möjliga malningsresultat.
- Finheten på de malda ingredienserna kan justeras med den nedre justeringsratten. Ju hårdare du drar åt ratten, desto finare blir malningsresultatet.
- Om kvarnen inte fungerar som den ska, skaka den så att partiklar som fastnat lossnar.
- Tryck på den övre brytaren för att aktivera kvarnen och släpp för att stoppa den.
- Håll kvarnen ren. Tvätta den inte med vatten.
- Denna kvarn är lämplig för malning av grovt salt och pepparkorn.

### FÖRVARING

Förvara apparaten på en sval och torr plats.

### AVYTTRING

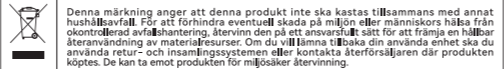

GARANTI: Konsumenter som har köpt produkten från en distributör i Europa åtnjuter de relevanta lagliga rättigheterna enligt lagen om konsumenträttigheter. Professionella kunder kan dra nytta av den garanti som förskrivs i villkoren.

### CS

## DŮLEŽITÉ BEZPEČNOSTNÍ POKYNY

- NEVYSTAVUJTE BATERII VYSOKÝM TEPLOTÁM ANI PŘÍMÉMU SLUNEČNÍMU ZÁŘENÍ. BATERII NIKDY NEVHAZUJTE DO OHŇÉ. HROZÍ NEBEZPEČÍ VÝBUCHU!
- BATERII UCHOVÁVEJTE MIMO DOSAH DEŤÍ. BATERIE NENÍ HRAČKA.
- VYVARUJTE SE KONTAKTU S KOVOVÝMI ČÁSTMI, HROZÍ NEBEZPEČÍ ZKRATU!
- POKUD SE PŘÍHRÁDKA NA BATERIE NEDA BEZPEČNĚ ZAVŘÍT, PŘESTAŇTE SPOTREBIČ POUŽÍVAŤ A ODSTRÁŇTE JEJ Z DOSAHU DEŤÍ.

TECHNICKÉ SPECIFIKACE	
Model č.	B302033SQ (CH-807)
Napětí	DC 6V
Kapacita	27 g

### ČÁSTI VÝROBKU

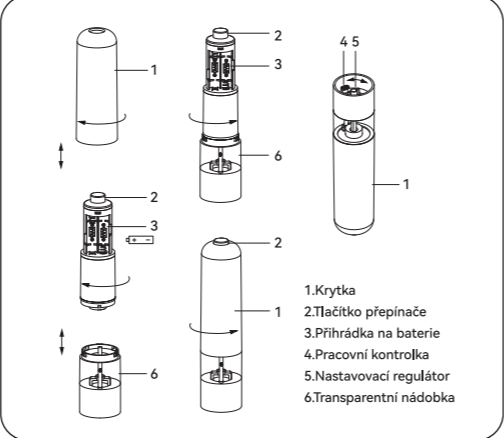

### NÁVOD K OBSLUZE

- Otáčéním proti směru hodinových ručiček sejměte krytku.
- Do příhradky na baterie vložte 4 baterie typu AAA. (Neobsahuje baterie)
- Spodní část spotřebiče se skládá z mlynku a nádoby na pepř či sůl.
- Pro dosažení nejlepšího výsledku mletí naplňte nádobku z 80 %.
- Jemnost mletí lze nastavit pomocí spodního regulátoru. Čím pevněji regulátor utáhnete, tím jemnější bude namletá látka.
- Pokud mlynček nefunguje správně, zatřeste jím, aby se uvolnily zablokované částice.
- Stisknutím horního přepínače mlyněk aktivujete a uvolněním zastavíte.
- Udržujte mlyněk v čistotě. Neumývejte jej ve vodě.
- Tento mlyněk je vhodný k mletí hrubé soli a celého pepře.

### SKLADOVÁNÍ

Spotřebič skladujte na chladném a suchém místě.

### LIKVIDACE

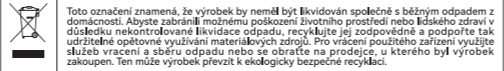

ZÁRUKA: Spotřebitelé, kteří zakoupili výrobek od distributora v Evropě, mají právní nárok podle Kódexu práv spotřebitelů. Profesionální zákazníci mohou využít záruku stanovené obchodním záznamíkem.

### EL

## ΣΗΜΑΝΤΙΚΕΣ ΟΔΗΓΙΕΣ ΑΣΦΑΛΕΙΑΣ

- ΜΗΝ ΕΚΘΕΤΕ ΤΗΝ ΜΠΑΤΑΡΙΑ ΣΕ ΥΨΗΛΕΣ ΘΕΡΜΟΚΡΑΣΙΕΣ Η ΑΜΕΣΟ ΗΛΙΑΚΟ ΦΩΣ. ΠΟΤΕ ΜΗΝ ΡΙΧΝΕΤΕ ΤΗΝ ΜΠΑΤΑΡΙΑ ΣΤΗ ΦΩΤΙΑ. ΥΠΑΡΧΕΙ ΚΙΝΔΥΝΟΣ ΕΚΡΗΞΗΣ!
- ΚΡΑΤΗΣΤΕ ΤΗΝ ΜΠΑΤΑΡΙΑ ΜΑΚΡΙΑ ΑΠΟ ΠΑΙΔΙΑ. Η ΜΠΑΤΑΡΙΑ ΔΕΝ ΕΙΝΑΙ ΠΑΙΧΝΙΔΙ.
- ΑΠΟΦΥΓΕΤΕ ΤΗΝ ΕΠΑΦΗ ΜΕ ΜΕΤΑΛΛΙΚΑ ΜΕΡΗ, ΥΠΑΡΧΕΙ ΚΙΝΔΥΝΟΣ ΒΡΑΧΥΚΥΚΛΩΜΑΤΟΣ!
- ΕΑΝ Η ΘΗΚΗ ΤΗΣ ΜΠΑΤΑΡΙΑΣ ΔΕΝ ΚΛΕΙΝΕΙ ΜΕ ΑΣΦΑΛΕΙΑ, ΣΤΑΜΑΤΗΣΤΕ ΝΑ

## ΧΡΗΣΙΜΟΠΟΙΕΙΤΕ ΤΗ ΣΥΣΚΕΥΗ ΚΑΙ ΚΡΑΤΗΣΤΕ ΤΗΝ ΜΑΚΡΙΑ ΑΠΟ ΠΑΙΔΙΑ.

ΤΕΧΝΙΚΑ ΧΑΡΑΚΤΗΡΙΣΤΙΚΑ	
Μοντέλο αριθ.	B302033SQ (CH-807)
Τάση	DC 6V
Χωρητικότητα	27g

### ΕΠΙΣΚΟΠΗΣΗ ΠΡΟΪΟΝΤΟΣ

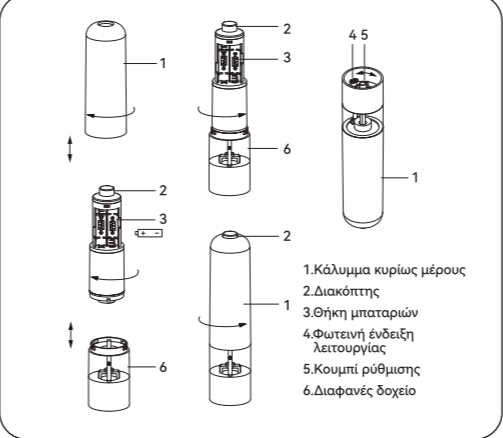

### ΟΔΗΓΙΕΣ ΧΡΗΣΗΣ

- Αφαιρέστε το κάλυμμα του κυρίως μέρους περιστρέφοντας το προς τα αριστερά.
- Ποσοθετήστε 4 x AAA μπαταρίες στη θήκη μπαταριών (δεν περιλαμβάνονται μπαταρίες)
- Το κάτω μέρος της συσκευής αποτελείται από τον μύλο και ένα δοχείο μαγειρού/αλατιού.
- Γεμίστε το δοχείο κατά 80% για να επιτύχετε το καλύτερο αποτέλεσμα άλεσης.
- Η λεπτότητα των στατικών άλεσης μπορεί να ρυθμιστεί με το κάτω κομπί ρύθμισης. Όσο πιο πολύ σφίγγετε το κομπί, τόσο πιο λεπτό θα είναι το αποτέλεσμα της άλεσης.
- Εάν ο μύλος δεν λειτουργεί σωστά, ανακινήστε τον για να απελευθερωθούν τα μπλοκαρισμένα κομμάτια.
- Πατήστε τον επάνω διακόπτη για να ενεργοποιήσετε τον μύλο και αφήστε τον για να τον σταματήσετε.
- Διατηρείτε τον μύλο καθαρό. Μην τον πλένετε με νερό.
- Αυτός ο μύλος είναι κατάλληλος για την άλεση χοντρού αλατιού και κόκκων πιπεριού.

### ΑΠΟΘΗΚΕΥΣΗ

Αποθηκεύστε τη συσκευή σε ξηρόσρο και ξηρό μέρος.

### ΑΠΟΡΙΨΗ

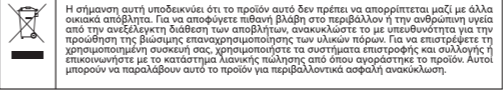

ΕΓΓΥΗΣΗ: Ο καταναλωτής ο οποίος έχει αγοράσει το προϊόν από δισανομέα στην Ευρώπη απολαμβάνει τα σχετικά νόμιμα δικαιώματα σύμφωνα με τον Κώδικα Διασώματων Καταναλωτή. Οι επαγγελματίες πελάτες μπορούν να ενημερωθούν από την επίσημη του παρήγε ο Κώδικας Κώδικας.

### RO

## INSTRUCȚIUNI IMPORTANTE DE SIGURANȚĂ

- NU EXPUNEȚI BATERIA LA TEMPERATURI RIDICATE SAU LA LUMINA DIRECTĂ A SOARELUI. NU ARUNȚAȚI NICIODATĂ ACUMULATORUL ÎN FOC. EXISTĂ RISCUL DE EXPLOZIE!
- ȚINEȚI BATERIA DEPARTE DE COPII. BATERIA NU ESTE O JUCĂRIE.
- EVITAȚI CONTACTUL CU PĂRȚI METALICE, EXISTĂ RISCUL DE SCURT-CIRCUIT!
- DACĂ COMPARTIMENTUL BATERIEI NU SE ÎNCHIDE BINE, NU MAI UTILIZAȚI APARATUL ȘI ȚINEȚI-L DEPARTE DE COPII.

SPECIFICAȚII TEHNICE	
Model Nr.	B302033SQ (CH-807)
Tensiune	DC 6V
Capacitate	27g

### PREZENTARE GENERALĂ A PRODUSULUI

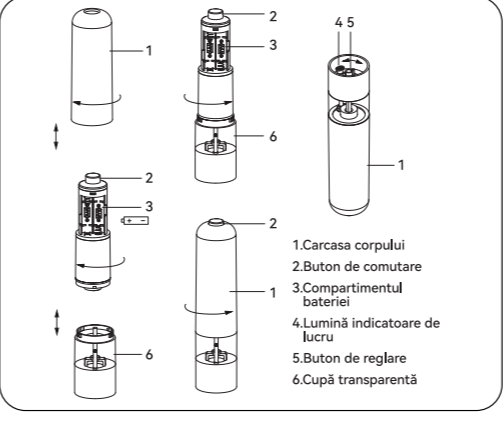

### INSTRUCȚIUNI DE UTILIZARE

- Scosetei carcasa corpului prin rotire în sensul invers acelor de ceasornic.
- Instalați 4\*AAA baterii în compartimentul pentru baterii. (Nu conține baterii)
- Partea inferioară a aparatului este formată din rășniță și o cupă pentru piper/sare.
- Umpleți cupa până la 80% pentru a obține cel mai bun rezultat de măcinare.
- Finetea ingredientelor de măcinat poate fi reglată cu ajutorul butonului de reglare inferior.
- Apăsăți comutatorul de sus pentru a activa rășnița și eliberați-l pentru a-l oprii.
- Țineți rășnița curată. Nu îl spălați cu apă.
- Țineți rășnița curată. Nu îl spălați cu apă.
- Această rășniță este potrivită pentru măcinarea lamei grosiere și a boabelor de piper.

### DEPOZITARE

Depozitați aparatul într-un loc răcoros și uscat.

### ELIMINARE

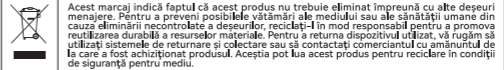

GARANTE: Consumatorii, care au achiziționat produsul de la un distribuitor din Europa, se bucură de drepturile legale relevante în temeiul Codului drepturilor consumatorilor. Clienții profesioniști pot beneficia de garanția prevăzută de Codul civil.

### DA

## VIGTIGE SIKKERHEDSINSTRUKTIONER

- UDSÆT IKKE BATTERIET FOR HØJE TEMPERATURER ELLER DIREKTE SOLLYS. KAST ALDRIG BATTERIET IND I ILD. DER ER RISIKO FOR EKSPLOSION!
- HOLD BATTERIET VÆK FRA BØRN. BATTERIET ER IKKE LEGETØJ.
- UNDGÅ KONTAKT MED METALDELE, DER ER RISIKO FOR KORTSLUTNING!
- HVIS BATTERIRUMMET IKKE KAN LUKKES ORDENTLIGT, SKAL DU OPHØRE MED AT BRUGE APPARATET OG HOLDE DET VÆK FRA BØRN.

TEKNISKE SPECIFIKATIONER	
Model nr.	B302033SQ (CH-807)
Spænding	DC 6V
Kapacitet	27g

### PRODUKTÖVERSIGT

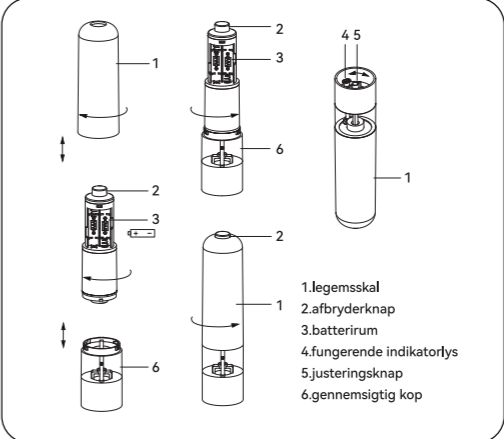

### BETJENINGSVEJLEDNING

- Fjern legemskallen ved at dreje mod urets visere.
- Sæt 4\*AA-batterier i batterirummet. (Innehåller inga batterier)
- Den nedreste del af apparatet består af kvarnen og et peber/salt-bæger.
- Fyld koppen op til 80% for at opnå det bedste kværnresultat.
- Finheden af de maledede ingredienser kan justeres med den nedreste justeringsknop. Jo strammere du strammer knappen, jo finere bliver det kværmede resultat.
- Hvis kvarnen ikke fungerer korrekt, skal du ryste kvarnen for at frigøre blokerede partikler.
- Tryk på den øverste bryter for at aktivere kvarnen, og slip for at stoppe den.
- Hold kvarnen ren. Vask den ikke med vand.
- Denne kvarn er velegnet til at kværne grove spåner og peberkorn.

### OPBEVARING

Opbevar apparatet på et køligt og tørt sted.

### BORTSKAFFELSE

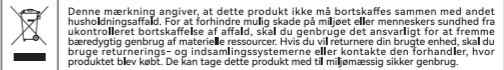

GARANTI: Forbrugere, der har købt produktet fra en forhandler i Europa, kan påberåbe sig de relevante juridiske rettigheder i henhold til kodeksen for forbrugerrettigheder. Professionelle kunder kan drage fordel af den garanti, der er vedtaget i den tilfældige lovgivning.

### NO

## VIKTIGE SIKKERHETSINSTRUKSJONER

- IKKE UTSETT BATTERIET FOR HØYE TEMPERATURER ELLER DIREKTE SOLLYS. BATTERIET MÅ ALDRI KASTES I LD. DET ER FARE FOR EKSPLOSJON!
- HOLD BATTERIET BORTE FRA BARN. BATTERIET ER IKKE ET LEKETØY.

## 3. UNNGÅ KONTAKT MED METALLDELER – DET ER FARE FOR KORTSLUTNING!

## 4. HVIS BATTERIRUMMET IKKE LUKKES ORDENTLIG, MÅ DU SLUTTE Å BRUKE APPARATET OG HOLDE DET BORTE FRA BARN.

TEKNISKE SPESIFIKASJONER	
Modellnr.	B302033SQ (CH-807)
Spenning	DC 6V
Kapasitet	27 g

### PRODUKTÖVERSIKT

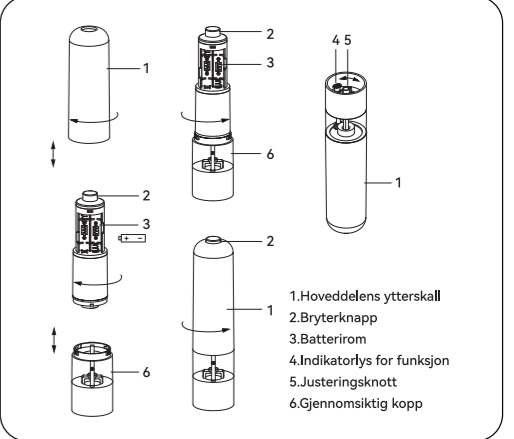

### BRUKSANVISNING

- Ta av hoveddelens ytter skall ved å vri det mot klokken.
- Sett inn 4\*AAA-batterier i batterirummet. (Inneholder ikke batterier)
- Den nedre delen av apparatet består av kvernen og en pepper-/saltkop.
- Fyll koppen til 80 % for å oppnå best mulig malingsresultat.
- Finheten på malingsingrediensene kan justeres ved hjelp av den nedreste justeringsknappen. Jo strammere du strammer knappen, desto finere blir kværneresultatet.
- Hvis kvernen ikke fungerer som den skal, rister du kvernen for å løse blokkerte partikler.
- Trykk på den øverste bryteren for å aktivere kvernen, og slipp for å stoppe den.
- Hold kvernen ren. Ikke vask den med vann.
- Denne kvernen er egnet for maling av grovt salt og pepperkorn.

### OPPBEVARING

Oppbevar apparatet på et kjølig og tørt sted.

### DISPOSITION

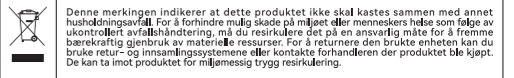

GARANTI: Forbrukere som har kjøpt produktet fra en distributør i Europa, har de relevante juridiske rettighetene i henhold til forbrukerrettighetene. Næringsdrivende kunder kan dra nytte av garantien som er gitt av kjøpsloven.



ALPHA AIGOSTAR S.L  
AV.DE LOS TRABAJADORES S/N, 45200 ILLESCAS TOLEDO  
CIF: B02651941

ARTE LIGHT SRL  
FORO BUONAPARTE, 55 - 20121 MILANO (MI)  
P.IVA:13868320964

HTTP://WWW.AIGOSTAR.COM  
SERVICE\_EU@AIGOSTAR.COM  
MADE IN CHINA

