

# INSTRUCTION MANUAL



## LED TABLE LAMP



MODEL 100400PLA/100400PLB



## CONTENTS

---

**GB** - - - - - 01-04

**ES** - - - - - 05-08

**PL** - - - - - 09-13

**IT** - - - - - 14-17

**DE** - - - - - 18-22

**NL** - - - - - 23-26

**FR** - - - - - 27-31

**PT** - - - - - 32-35

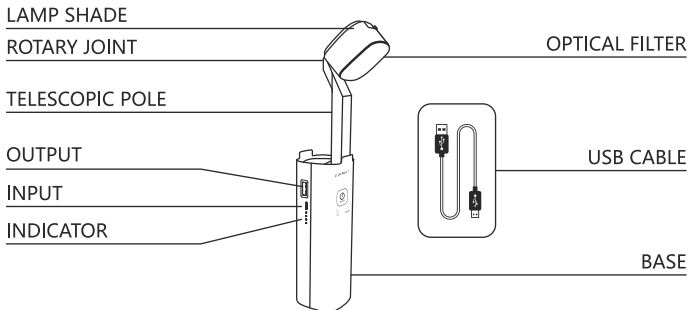

### LAMP ROTATING FUNCTION

The lamp shade can be adjusted in many angles and the connecting rod can be stretched up and down.

### HOW TO USE

Charging 24 hours before the first use.

This product is portable and can be used as a Power Bank charging for mobile phone and

camera digital products.

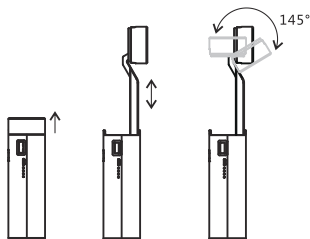

### USB output: 5V/1A

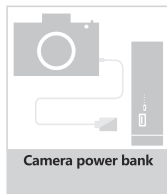
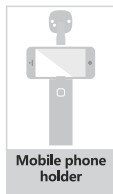
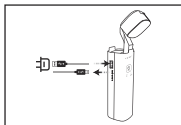

### FEATURES

1. 3 grades dimmable
2. High quality LED chips provide soft and bright light by the secondary optical processing.
3. High luminous intensity, which lampshade distance from desk within the scope of 23cm illuminance can up to 900 LUX.
4. Less power consumption, energy conservation and environmental protection.
5. It can also be used for emergency lights and mobile phone power bank.

3W  =  10×3w

## SPECIFICATION

	Technical Product Specification			
MODEL	OUTPUT VOLTAGE	TYPES	COLOR TEMPERATURE	POWER
100400PLA/100400PLB	DC 5V	II	4500K	3W

### THE PREFERRED CHOICE OF LED LAMP

1. Eye Care-NO UV Rays. Reduces fatigue, which sometimes may lead to tearing from eyes and headaches.
2. Anti-Flicker: The LED lamp is flicker-free which can reduce disturbances while reading.
3. Glare Reduction: Reduces direct or reflective glare on reading materials. Provides optimal lighting makes reading, working and amusement more enjoyable and comfortable.
4. Longer service life: Thanks to LED technology, LED bulb can service longer than normal bulb and fluorescent light tube.

### USB CABLE/LED INDICATOR

1. Connect USB data (DC socket) with the LED desk lamp as picture 3 shown. Connect the main supply for charging.
2. Charging in the highest brightness state, it takes about 5 hours to fully charge. The discharge time lasts about 15 hours in the highest brightness state.
3. LED1-LED4 is battery indicator, which lights up under external power supply indicates the corresponding indicator light flashing 4 levels when in charging state. LED1-LED 4 indicator will be lasting lighting after full charged. (If connect with other standard adaptor, please ensure the output voltage is 5V, output current greater than 1A. Charging time will be extended when using computer USB ).

### TROUBLE SHOOTING

1. If the lamp does not turn on, please check the following steps:
  - a. Make sure the power supply is securely connected.
  - b. Make sure the power supply connector & DC socket are connected.
2. If the lamp does not turn on after you perform the above steps, send it to the authorized service center for examination and repair.

## CAUTION

1. Do not use the lamp in damp or dusty environment.
2. Do not touch the tube when the lamp is on. High temperature may cause burns or injuries.
3. Do not use solvent, abrasive, or aerosol cleaners to clean the lamp, discolor may occur
4. If not using the lamp for an extended period of time, unplug the power supply plug from the outlet.
5. Do not remove the cover or modify the lamp in any way. High voltages can cause fire or electric shocks.
6. Do not place lamp near hot object or in direct sunlight.

7. Do not use the lamp if the power supply cord or plug is damaged. Send it to the authorized service center for examination and repair.
8. Do not use the lamp near flammable objects or materials.
9. Do not damage the power cord, never place it near any hot objects, bend it excessively, twist it, pull it, place heavy objects on top of it or wrap it into a bundle.
10. Do not overload the power outlet and extension cord.

**⚠ Do not attempt to take apart or modify the lamp in any way. It may cause the risk of serious injury or death from electric shock or fire and void your warranty.**

CABEZAL

ROTARY JOINT

FILTRO ÓPTICO

BRAZO TELESCÓPICO

PUERTO DE SALIDA

PUERTO DE ENTRADA

INDICADOR

CABLE USB

BASE

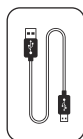

## AJUSTE DEL FLEJO

El cabezal del flejo se puede ajustar en varios ángulos y el brazo se puede subir y bajar.

## CÓMO UTILIZAR EL FLEJO

Cárguelo durante 24 horas antes del primer uso.

Este aparato es portátil y se puede utilizar como batería externa para móviles, cámaras y otros dispositivos electrónicos.

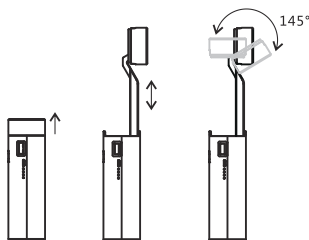

## Puerto USB: 5V/1A

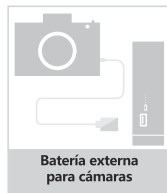
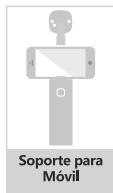
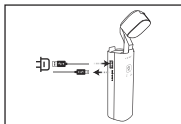

## CARACTERÍSTICAS

1. 3 Intensidades de brillo ajustables
2. Chip LED de alta calidad para obtener una luz suave y con gran luminosidad.
3. Gran intensidad luminosa, con una distancia de 23 cm entre el cabezal y el escritorio se pueden alcanzar 900 Lux.
4. Bajo consumo eléctrico, más ecológico.
5. También se puede utilizar para luces de emergencia y como batería externa para móviles y cámaras.



3W  =  10x3w

## ESPECIFICACIONES TÉCNICAS

	Especificaciones técnicas del producto			
MODELO	ALIMENTACIÓN	TIPO	TEMPERATURA DE COLOR	POTENCIA
100400PLA/100400PLB	5 V CD	II	4500K	3W

### LA MEJOR LUZ LED

1. Protección Ocular, sin Rayos UV, previene la fatiga, que normalmente causa lagrimeo y dolor de cabeza.
2. Anti-parpadeo: El flexo LED no emite ningún tipo de parpadeo, para que la lectura sea más cómoda.
3. Reducción del brillo: reduce el brillo directo y los reflejos en los materiales. Una iluminación óptima para que leer y trabajar sea más cómodo y agradable.
4. Vida útil más larga: Gracias a la tecnología LED, la lámpara ofrece una vida útil más larga que una lámpara normal o que un fluorescente.

### CABLE USB / INDICADOR LED

1. Conecte un cable USB (Puerto DC) al flexo LED, como se muestra en la imagen 3. Conecte el flexo a la corriente eléctrica para que comience a cargar.
2. Para cargar al máximo la batería del flexo, se tardan 5 horas aproximadamente. La batería dura unas 15 horas en el modo de máximo brillo.
3. LED1-LED4 es un indicador del estado de la batería, que se enciende cuando se enchufa a la corriente eléctrica, y los 4 indicadores parpadean cuando está cargándose. El indicador LED1-LED4 permanecerá encendido cuando la carga esté completa. (Si conecta un adaptador estándar, asegúrese de que la tensión de salida sea de 5V y superior a 1A. El tiempo de carga podría alargarse si lo carga a través de un USB de ordenador)

### RESOLUCIÓN DE PROBLEMAS

1. Si la lámpara no se enciende, siga los pasos que se indican a continuación:
  - a. Asegúrese de que la lámpara está correctamente conectada a la corriente eléctrica
  - b. Asegúrese de que el conector y el enchufe están bien conectados
2. Si la lámpara no se enciende tras seguir los pasos indicados anteriormente, envíela a un centro autorizado para que la examinen y reparen.

# ATENCIÓN

- 1.No utilice el flexo en un entorno húmedo o polvoriento.
- 2.No toque la lámpara cuando esté encendida. Las altas temperaturas podrían producir quemaduras o lesiones.
- 3.No utilice disolventes, productos abrasivos, ni aerosoles para limpiar la lámpara, ya que podrían dañar la pintura exterior.
- 4.Si no va a utilizar la lámpara durante un largo periodo de tiempo, desenchúfela de la corriente eléctrica.
- 5.No retire la cubierta ni realice ningún tipo de modificación en la lámpara. La tensión del aparato podría causar incendios o descargas eléctricas.
- 6.No coloque el flexo cerca de objetos

calientes ni expuesto a la radiación solar directa.

7. No utilice la lámpara si el cable eléctrico o el enchufe están dañados. Envíelo a un centro autorizado para que la examinen y reparen.
8. No utilice la lámpara cerca de objetos o materiales inflamables.
9. No dañe el cable eléctrico ni lo coloque cerca de objetos calientes. No lo doble demasiado, ni lo tuerza o lo estire. Evite colocar objetos pesados sobre el cable y enrollarlo.
10. No sobrecargue la toma de corriente ni el alargador.

**⚠ No intente desmontar o modificar la lámpara de ningún modo. Esto podría causar lesiones graves o la muerte por descargas eléctrica o incendios así como anular la garantía.**

KŁOSZ

ZŁĄCZE OBROTOWE

DRAŻEK TELESKOPOWY

WYJŚCIE

WEJŚCIE

WSKAŹNIK

FILTR OPTYCZNY

KABEL USB

PODSTAWA

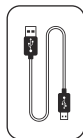

## FUNKCJA OBRACANIA LAMPKI

Kłosz można obracać pod wieloma kątami, jak pokazano powyżej, a drążek można regulować w górę i w dół.

## JAK UŻYWAĆ

Ładować 24 godziny przed pierwszym użyciem.

Ten produkt jest przenośny i może być używany jako ładowarka typu Power Bank do telefonów komórkowych i aparatów cyfrowych.

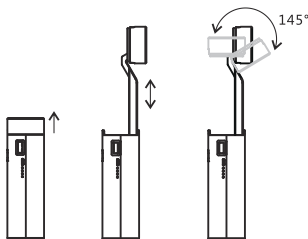

## Wyjście USB: 5V/1A

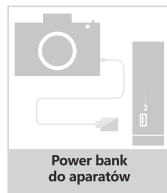
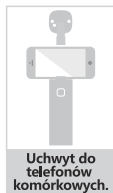
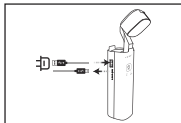

## FUNKCJE

- 3 poziomy ściemniania.
- Wysokiej jakości chipy LED zapewniają miękkie i jasne światło dzięki wtórnemu/drugorzędnemu przetwarzaniu optycznemu.
- Wysoka intensywność światła; odległość kłosa od biurka w zakresie natężenia/intensywności oświetlenia 23 cm może wynosić do 900 LUX.
- Mniejsze zużycie prądu, oszczędność energii i ochrona środowiska.
- Może być również używana do awaryjnego ładowania telefonu komórkowego.

$$3W \text{  =  10 \times 3w$$

## SPECYFIKACJE

	Techniczna Specyfikacja Produktu			
MODEL	NAPIĘCIE WYJŚCIOWE	TYPY	TEMPERATURA BARWY	MOC
100400PLA/100400PLB	DC 5V	II	4500K	3W

### PREFEROWANY WYBÓR LAMPKI LED

1. Bezpieczna dla oczu. Bez promieniowania UV. Zmniejsza zmęczenie, które czasami może prowadzić do łzawienia oczu i bólu głowy.
2. Anty-miganie: lampka LED nie migocze, co może zmniejszyć zakłócenia podczas czytania.
3. Redukcja blasku/rażącego światła: Zmniejsza bezpośrednio rażące światło i blask odbijający się na materiałach papierniczych podczas czytania. Zapewnia optymalne oświetlenie i sprawia, że czytanie, praca i rozrywka są przyjemniejsze i wygodniejsze.
4. Dłuższa żywotność: Dzięki technologii LED żarówka LED może działać dłużej niż zwykła żarówka i świetlówka.

### KABEL USB/WSKAŹNIK LED

1. Podłącz dane USB (gniazdo prądu stałego) do lampy biurkowej LED, jak pokazano na rysunku 3. Podłączyć główny zasilacz do ładowania.
2. Pełne ładowanie na najwyższym trybie jasności trwa około 5 godzin. Czas rozładowania trwa około 15 godzin w najwyższym trybie jasności.
3. LED1-LED4 jest wskaźnikiem baterii, który świeci się gdy znajduje się pod zewnętrznym źródłem zasilania; wskazuje odpowiedni wskaźnik 4 poziomów podczas ładowania. Dioda LED1-LED 4 będzie świecić światłem ciągłym po pełnym naładowaniu. (W przypadku połączenia z innym standardowym adapterem należy upewnić się, że napięcie wyjściowe wynosi 5 V, a prąd wyjściowy jest większy niż 1A. Czas ładowania zostanie wydłużony w przypadku korzystania z portu USB w komputerze).

### ROZWIĄZYWANIE PROBLEMÓW

1. Jeśli lampka nie włącza się
  - a. Upewnij się, że wtyczka zasilania jest dobrze podłączona.
  - b. Upewnij się, że złącze zasilania i gniazdo prądu stałego są podłączone.
2. Jeśli lampka nie włącza się po wykonaniu powyższych kroków, wyślij ją do autoryzowanego centrum serwisowego w celu sprawdzenia i naprawy.

## UWAGA

1. Nie używaj lampki w wilgotnych lub zakurzonych pomieszczeniach.
2. Nie dotykaj pokrywy lampki gdy jest włączona. Wysoka temperatura może spowodować oparzenia lub obrażenia.
3. Do czyszczenia lampki nie używaj rozpuszczalników, środków ściernych ani środków czyszczących w aerozolu ponieważ mogą spowodować odbarwienia.
4. Jeśli lampka nie jest używana przez dłuższy czas, odłącz wtyczkę zasilania od gniazda.
5. Nie zdejmuj pokrywy ani nie modyfikuj lampki w żaden sposób. Wysokie napięcie może

spowodować pożar lub porażenie prądem.

6. Nie umieszczaj lampki w pobliżu gorących przedmiotów ani w bezpośrednim świetle słonecznym.
7. Nie używaj lampki, jeśli przewód zasilający lub wtyczka są uszkodzone. Odeślij lampkę do autoryzowanego centrum serwisowego w celu sprawdzenia i naprawy.
8. Nie używaj lampki w pobliżu łatwopalnych przedmiotów lub materiałów.
9. Uważaj, aby nie uszkodzić przewodu zasilającego, nigdy nie umieszczaj go w pobliżu gorących przedmiotów, nie wyginaj go nadmiernie, nie

przekręcaj, nie ciągnij, nie kładź na nim ciężkich przedmiotów ani nie owijaj go w wiązkę.

10. Nie przeciążaj gniazda zasilania ani przedłużacza.

**⚠ Nie próbuj rozkręcać ani modyfikować lampy w żaden sposób. Może to spowodować poważne obrażenia lub śmierć w wyniku porażenia prądem lub pożaru i powoduje unieważnienie gwarancji.**



PARALUME

GIUNTO ROTATORIO

FILTRO OTTICO

PALO TELESCOPICO

OUTPUT

INPUT

INDICATORE

CAVO USB

BASE

## FUNZIONE ROTANTE DELLA LAMPADA

Il paralume può essere regolato in molti angoli e la biella può essere allungata su e giù.

## COME USARE

Ricarica 24 ore prima del primo utilizzo.

Questo prodotto è portatile e può essere utilizzato come ricarica Power Bank per prodotti digitali per telefoni cellulari e fotocamere.

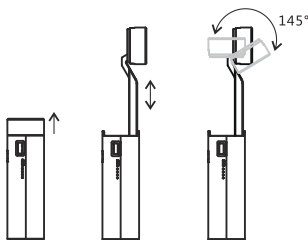

## USB output: 5V/1A TEMPERATURA DI COLORE

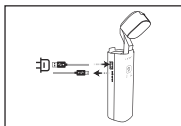

Porta cellulare

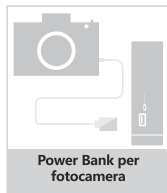
Power Bank per  
telefono cellularePower Bank per  
fotocamera

## CARATTERISTICHE

1.3 gradi dimmerabili

2. I chip LED di alta qualità forniscono una luce soffusa e brillante mediante l'elaborazione ottica secondaria.

3. L'intensità luminosa elevata, la cui distanza del paralume dalla scrivania nell'ambito di un'illuminazione di 23 cm, può arrivare a 900 LUX.

4. Meno consumo di energia, risparmio energetico e protezione dell'ambiente.

5. Può essere utilizzato anche per luci di emergenza e power bank per telefoni cellulari.

3W  =  10x3w

## SPECIFICHE

MODELLO	Technical Product Specification			
	TENSIONE DI USCITA	TIPO	TEMPERATURA DI COLORE	POTENZA
100400PLA/100400PLB	DC 5V	II	4500K	3W

### LA SCELTA PREFERITA DELLA LAMPADA A LED

1. Eye Care-NO raggi UV: Riduce l'affaticamento, che a volte può causare lacrimazione agli occhi e provocare mal di testa.
2. Anti-sfarfallio: la lampada a LED è priva di sfarfallio che può ridurre i disturbi durante la lettura.
3. Riduzione dell'abbagliamento: riduce l'abbagliamento diretto o riflettente sui materiali di lettura. Fornisce un'illuminazione ottimale che rende la lettura, il lavoro e il divertimento più piacevoli e confortevoli.
4. Maggiore durata: grazie alla tecnologia LED, la lampadina a LED può funzionare più a lungo della normale lampadina e del tubo di luce fluorescente.

### CAVO USB / INDICATORE LED

1. Collegare i dati USB (presa CC) con la lampada da tavolo a LED come mostrato nell'immagine 3. Collegare l'alimentazione principale per la ricarica.
2. Carica nello stato di massima luminosità, sono necessarie circa 5 ore per caricarsi completamente. Il tempo di scarica dura circa 15 ore nello stato di massima luminosità.
3. LED1-LED4 è l'indicatore della batteria, che si accende quando alimentato esternamente. La spia possiede 4 livelli che corrispondono allo stato di caricamento della batteria. L'indicatore LED1-LED 4 si accenderà a lungo dopo una carica completa. (Se si collega con un altro adattatore standard, assicurarsi che la tensione di uscita sia di 5 V, la corrente di uscita superiore a 1 A. Il tempo di ricarica verrà prolungato quando si utilizza l'USB del computer)

### RISOLUZIONE DEI PROBLEMI

1. Se la lampada non si accende, controllare i seguenti passaggi:
  - a. Assicurarsi che l'alimentatore sia collegato saldamente.
  - b. Assicurarsi che il connettore dell'alimentazione e la presa CC siano collegati.
2. Se la lampada non si accende dopo aver eseguito i passaggi precedenti, inviarla al centro di assistenza autorizzato per l'esame e la riparazione

## ATTENZIONE

1. Non utilizzare la lampada in ambienti umidi o polverosi.
2. Non toccare il tubo quando la lampada è accesa. Le alte temperature possono causare ustioni o lesioni.
3. Non utilizzare solventi, abrasivi o detergenti spray per pulire la lampada, potrebbero verificarsi scolorimenti
4. Se non si utilizza la lampada per un lungo periodo di tempo, scollegare la spina di alimentazione dalla presa.
5. Non rimuovere il coperchio o modificare la lampada in alcun modo. Le alte tensioni possono causare incendi o scosse elettriche.
6. Non posizionare la lampada vicino ad oggetti caldi o alla luce diretta del sole.

7. Non utilizzare la lampada se il cavo di alimentazione o la spina sono danneggiati. Inviarlo al centro di assistenza autorizzato per l' esame e la riparazione.
8. Non utilizzare la lampada vicino ad oggetti o materiali infiammabili.
9. Non danneggiare il cavo di alimentazione, non posizionarlo mai vicino ad oggetti caldi, non piegarlo eccessivamente, attorcigliarlo, tirarlo, posizionare oggetti pesanti sopra di esso o avvolgerlo in un fascio.
10. Non sovraccaricare la presa di corrente e la prolunga.

**⚠ Non tentare di smontare o modificare la lampada in alcun modo. Potrebbe causare il rischio di lesioni gravi o morte a causa di scosse elettriche o incendi e invalidare la garanzia.**

LAMPENSCHIRM

DREHGELENK

OPTISCHER FILTER

AUSZIEHBARE STANGE

OUTPUT

EINGABE

INDIKATOR

USB-KABEL

BASIS



### LAMPENROTATIONSFUNKTION

Der Lampenschirm ist in vielen Winkeln verstellbar und die Pleuelstange kann nach oben und unten verstellt werden.

### ANWENDUNG

Aufladen 24 Stunden vor dem ersten Gebrauch.

Dieses Produkt ist tragbar und kann als Power-Bank-Ladegerät für

Mobiltelefone und Kameras verwendet werden.

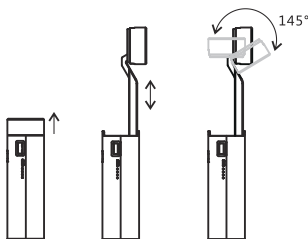

### USB-Output: 5V/1A

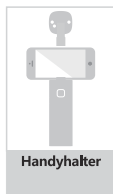
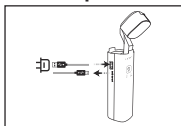

### EIGENSCHAFTEN

- 3 Stufen dimmbar
- Hochwertige LED-Chips sorgen durch die sekundäre optische Verarbeitung für weiches und helles Licht.
- Hohe Lichtstärke, deren Lampenschirmabstand vom Schreibtisch im Rahmen der 23cm Beleuchtungsstärke bis zu 900 LUX betragen kann.
- Weniger Stromverbrauch, Energieeinsparung und Umweltschutz.
- Es kann auch für Notbeleuchtung und Mobiltelefon-Stromversorgung verwendet werden.

$$3W \text{  =  10 \times 3w$$

## SPEZIFIKATIONEN

MODELL	Technische Produktspezifikation			
	AUSGANGSSPANNUNG	TYPEN	FARBTEMPERATUR	LEISTUNG
100400PLA/100400PLB	DC 5V	II	4500K	3W

### LED-LAMPE BESTER WAHL

1. Augenschonend - Keine UV-Strahlen. Reduziert Müdigkeit, die manchmal zu Tränen in den Augen und Kopfschmerzen führen kann.
2. Anti-Flackern: Die LED-Lampe ist flimmerfrei, was Störungen beim Lesen reduzieren kann.
3. Blendungsbegrenzung: Reduziert direkte oder reflektierende Blendung auf Lesematerialien. Bietet eine optimale Beleuchtung, die das Lesen, Arbeiten und Vergnügen angenehmer und komfortabler macht.
4. Längere Lebensdauer: Dank der LED-Technologie kann die LED-Glühbirne länger als herkömmliche Glühbirnen und Leuchtstoffröhren betrieben werden.

### USB-KABEL/LEITUNGSANZEIGE

1. Verbinden Sie die USB-Daten (DC-Buchse) mit der LED-Tischleuchte wie in Bild 3 dargestellt. Schließen Sie die Hauptstromversorgung zum Laden an.
2. Das Aufladen im Zustand der höchsten Helligkeit dauert etwa 5 Stunden. Die Entladezeit beträgt im hellsten Zustand ca. 15 Stunden.
3. LED1-LED4 ist eine Batterieanzeige, die unter externer Stromversorgung aufleuchtet und die entsprechende Anzeigeleuchte anzeigt, die im Ladezustand 4 Stufen blinkt. Die LED1-LED 4-Anzeige leuchtet nach dem vollständigen Laden dauerhaft. (Wenn Sie einen anderen Standardadapter anschließen, stellen Sie bitte sicher, dass die Ausgangsspannung 5V beträgt und der Ausgangsstrom größer als 1A ist. Die Ladezeit verlängert sich bei Verwendung eines USB-Stick)

### FEHLERBEHEBUNG

1. Wenn die Lampe nicht leuchtet, überprüfen Sie bitte die folgenden Schritte:
  - a. Vergewissern Sie sich, dass die Stromversorgung ordnungsgemäß hergestellt ist.
  - b. Vergewissern Sie sich, dass der Stromversorgungsstecker und die DC-Buchse angeschlossen sind.
2. Wenn die Lampe nach Durchführung der oben genannten Schritte nicht leuchtet, senden Sie sie zur Überprüfung und Reparatur an die autorisierte Servicestelle.

# VORSICHT

1. Verwenden Sie die Lampe nicht in feuchter oder staubiger Umgebung.
2. Berühren Sie die Röhre nicht, wenn die Lampe eingeschaltet ist. Hohe Temperaturen können zu Verbrennungen oder Verletzungen führen.
3. Verwenden Sie zur Reinigung der Lampe keine Lösungsmittel, Scheuermittel oder Aerosolreiniger, da es zu Verfärbungen kommen kann.
4. Wenn Sie die Lampe über einen längeren Zeitraum nicht benutzen, ziehen Sie den Netzstecker aus der Steckdose.
5. Entfernen Sie die Abdeckung nicht und modifizieren Sie die Lampe nicht. Hohe Spannungen

können zu Bränden oder Stromschlägen führen.

6. Stellen Sie die Lampe nicht in die Nähe von heißen Gegenständen oder in direktes Sonnenlicht.
7. Verwenden Sie die Lampe nicht, wenn das Netzkabel oder der Stecker beschädigt ist. Senden Sie es zur Überprüfung und Reparatur an die autorisierte Servicestelle.
8. Verwenden Sie die Lampe nicht in der Nähe von brennbaren Gegenständen oder Materialien.
9. Beschädigen Sie das Netzkabel auf keine Art: niemals in die Nähe von heißen Gegenständen legen, nie zu stark biegen, nie verdrehen, nicht daran ziehen, keine schweren Gegenstände darauflegen und nicht zu einem



Bündel wickeln.

10. Überlasten Sie die Steckdose und das Verlängerungskabel nicht.

**⚠ Versuchen Sie nicht, die Lampe auseinanderzunehmen oder in irgendeiner Weise zu verändern. Es kann zu schweren Verletzungen oder zum Tod durch Stromschlag oder Feuer führen. Die Garantie kann erlöschen.**

Lampenkap

Roterende verbinding

OPTISCHE FILTER

Telescopische stang

OUTPUT

INPUT

Indicator

USB kabel

Basis



## ROTTERENDE FUNCTIE LAMP

De lampenkap kan in veel verschillende standen verzet worden en de verbindende stang is in hoogte verstelbaar.

## HOE TE GEBRUIKEN

Voor het eerste gebruik 24 uur opladen.

Dit product is verplaatsbaar en kan gebruikt worden als powerbank voor mobieltje en digitale camera's.

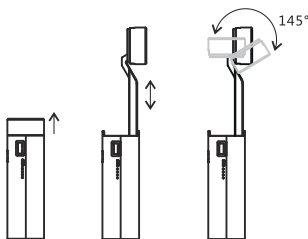

## USB output: 5V/1A

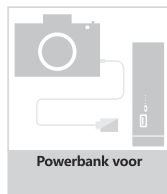
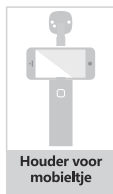
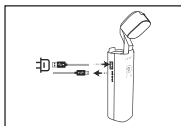

## KENMERKEN

1. In 3 etappes dimbaar
2. Hoge kwaliteit LED-chips geven zacht en fel licht door de secundaire optische verwerking.
3. Hoge lichtsterkte, die met een afstand van 23 cm tussen lampenkap en bureau nog tot 900 LUX komt.
4. Minder stroomverbruik, energiezuinig en milieubesparend.
5. Het kan ook gebruikt worden als noodverlichting en powerbank voor mobieltje.

$$3W \text{  =  10 \times 3w$$

## SPECIFICATIE

MODEL	Technische product specificatie			
	OUTPUT VOLTAGE	TYPES	KLEURTEMPERATUUR	POWER
100400PLA/100400PLB	DC 5V	II	4500K	3W

### VOORKEUREN IN KEUZE VAN LED LAMP

1. Oogzorg- GEEN UV straling. Verminderd vermoeidheid, wat soms kan leiden tot traanogen en hoofdpijn.
2. Anti-knipperen: De LED lamp knippert niet wat storing bij het lezen kan verminderen.
3. Verblinding verminderen: Verminderd directe of reflecterende verblinding op leesmaterialen. Geeft optimale verlichting, maakt lezen, werken en amusement aangenamer en comfortabeler.
4. Langere levensduur: Dankzij LED technologie hebben LED lampen een langere levensduur dan normale lampen en TL balken.

### USB KABEL/LED INDICATOR

1. Verbind de USB aansluiting (DC stekker) met de LED bureaulamp zoals op figuur 3 is aangegeven. Verbind de hoofdvoeding om op te laden.
2. Geheel opladen in de hoogste heldere staat, duurt ongeveer 5 uur. De verlichting kan hier ongeveer 15 op branden in de hoogste heldere staat.
3. LED1-LED4 is batterij indicator, die oplicht bij externe stroom en het corresponderende indicator lampje knippert 4 keer als het oplaadt. LED1-LED 4 indicator blijft branden bij volledig opgeladen. (Indien gekoppeld met andere standaard adapter, zorg ervoor dat het uitgaande voltage 5V is, output groter dan 1A. Oplaatijd wordt verlengd bij gebruik van een computer USB)

### PROBLEEM OPlossen

1. Als de lamp niet aangaat, controleer a.u.b. de volgende stappen :
  - a. Kijk of de stekker in het stopcontact zit.
  - b. Kijk of de aansluiting van de voeding en de DC stekker verbonden zijn.
2. Als de lamp niet aangaat na deze stappen te hebben gedaan, zend het naar het erkende servicecentrum voor onderzoek en reparatie.

# WAARSCHUWING

1. Gebruik de lamp niet in een vochtige of stoffige omgeving.
2. Raak de buis niet aan als de lamp aanstaat. De hoge temperatuur kan leiden tot brandwonden of verwondingen.
3. Gebruik geen oplosmiddelen, schuurmiddelen of spuitbussen om de lamp schoon te maken, er kan verkleuring optreden
4. Haal de stekker uit het stopcontact als de lamp voor langere tijd niet gebruikt wordt.
5. Verwijder de behuizing niet en pas de lamp op geen enkele wijze aan. Hoog voltage kan brand of een elektrische shock veroorzaken.
6. Plaats de lamp niet naast een hittebron of in direct zonlicht.

7. Gebruik de lamp niet als de snoer of stekker beschadigd is. Stuur het naar het erkende servicecentrum voor onderzoek en reparatie.
8. Gebruik de lamp niet naast brandbare objecten of materialen.
9. Nooit doen met het snoer: beschadigen, plaats het nooit in de buurt van een hittebron, hardhandig buigen, draaien, eraan trekken, zware dingen er opzetten of in een bundel wikkelen.
10. Overbelast het stopcontact en de verlengsnoer niet.

**⚠️ Probeer niet om de lamp zelf uit elkaar te halen of dingen te veranderen. Dit kan het risico op ernstig letsel of de dood door elektrische schokken of brand veroorzaken en uw garantie ongeldig maken.**

TÊTE D'ÉCLAIRAGE

JOINT DE ROTATION

BARRE TÉLÉSCOPIQUE

SORTIE

ENTRÉE

INDICATEUR

FILTRE OPTIQUE

CÂBLE USB

BASE



## ROTATION DE LA LAMPE

La tête d'éclairage peut être ajustée selon plusieurs angles et le pied peut être étiré de haut en bas.

## MODE D'EMPLOI

Chargement 24 heures avant la première utilisation.

Cette lampe est portable et peut être utilisée comme batterie externe pour téléphone portable et appareil photo numérique.

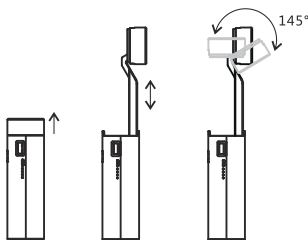

## Sortie USB: 5V/1A

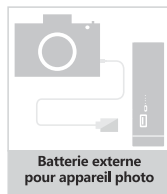
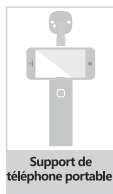
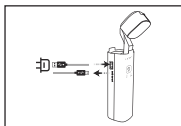

## FONCTIONNALITÉS

1. 3 niveaux d'ajustement
2. Les puces LED de haute qualité fournissent une lumière douce et brillante grâce au traitement optique secondaire.
3. Haute intensité lumineuse. La luminosité (calculée sur une distance approximative de 23cm entre la tête d'éclairage et le bureau) peut émettre jusqu'à 900 LUX.
4. Moins de consommation, économie d'énergie et protection de l'environnement.
5. Elle peut également être utilisée comme lumière de secours et batterie externe de téléphone portable.

3W  =  10x3w

## CARACTÉRISTIQUES

MODÈLE	Technical Product Specification			
	TENSION DE SORTIE	TYPES	TEMPÉRATURE DE COULEUR	PUISSANCE
100400PLA/100400PLB	DC 5V	II	4500K	3W

### LE CHOIX PRÉFÉRÉ EN MATIÈRE DE LAMPE LED

1. Pas de rayonnement UV. Réduit la fatigue oculaire qui peut parfois provoquer des larmoiements et des maux de tête.
2. Sans scintillement. La lampe LED est conçue pour ne pas scintiller, réduisant ainsi les perturbations des yeux pendant la lecture.
3. Réduction de l'éblouissement. Réduit l'éblouissement direct et réfléchissant sur les supports de lecture. Fournit un éclairage optimal. Ceci rend donc la lecture, le travail et les jeux plus agréables et plus confortables.
4. LED longue durée de vie. Grâce à sa technologie LED, l'ampoule est faite pour durer plus longtemps qu'un tube de lumière fluorescent d'ampoule classique.

### CÂBLE USB / INDICATEUR LED

1. Connectez le câble USB (prise CC) avec la lampe LED (voir illustration 3). Connectez ensuite le tout sur l'alimentation principale.
2. Le chargement pour le plus haut état de luminosité nécessite environ 5 heures pour une charge complète. La charge dure environ 15 heures en état de luminosité maximale.
3. LED1-LED4 est un indicateur de batterie qui s'allume sous une alimentation externe et indique grâce à son voyant clignotant le niveau actuel de charge parmi les 4 niveaux possibles. L'indicateur LED1-LED 4 restera allumé après une charge complète. (Si vous utilisez un autre adaptateur standard, assurez-vous que la tension de sortie soit de 5 V et le courant de sortie supérieur à 1A. Le temps de charge sera prolongé si vous chargez la lampe à un ordinateur par USB).

### DÉPANNAGE

1. Si la lampe ne s'allume pas, veuillez procéder aux étapes suivantes :
  - a. Assurez-vous que la lampe est correctement branchée.
  - b. Assurez-vous que le connecteur et la prise CC sont connectés.
2. Si la lampe ne s'allume toujours pas après avoir suivi les étapes ci-dessus, envoyez-la au centre de service autorisé pour examen et réparation.

# PRUDENCE

1. N'utilisez pas la lampe dans un environnement humide ou poussiéreux.
2. Ne touchez pas le tube lumineux lorsque la lampe est allumée. Une température élevée peut causer des brûlures ou des blessures.
3. N'utilisez pas de produits de nettoyage à base de solvants, d'abrasifs ou d'aérosols pour nettoyer la lampe, une décoloration pourrait se produire.
4. Si vous n'utilisez pas la lampe pendant une période prolongée, débranchez le cordon d'alimentation de la prise.
5. Ne retirez pas la carcasse et ne



modifiez pas la lampe de quelque manière que ce soit. Une tension élevée peut provoquer un incendie ou des électrocutions.

6. Ne placez pas la lampe près d'une source de chaleur ou à la lumière directe du soleil.
7. N'utilisez pas la lampe si le cordon d'alimentation ou la prise sont endommagés. Envoyez-le au centre de service autorisé pour examen et réparation.
8. N'utilisez pas la lampe à proximité d'objets ou de matériaux inflammables.
9. N'endommagez pas le cordon d'alimentation, ne le placez jamais à proximité d'objets chauds,

ne le pliez pas excessivement, ne le tordez pas, ne le tirez pas, ne placez pas d'objets lourds dessus, ne l'enroulez pas.

10. Ne surchargez pas la prise de courant et/ou la rallonge.

**⚠ N'essayez en aucun cas de démonter, réparer ou modifier la lampe. Cela pourrait entraîner des blessures graves voire mortelles, par électrocution ou incendie, et annuler votre garantie.**

SOMBRA

ROTAÇÃO

TELESCÓPIO

OUTPUT

INPUT

INDICADOR

FILTRO ÓTICO

CABO USB

BASE

## FUNÇÃO DE ROTAÇÃO DA LÂMPADA

O tom da lâmpada pode ser ajustado em muitos ângulos e a haste de conexão pode ser esticada para cima e para baixo.

## COMO USAR

Carregamento 24 horas antes do primeiro uso.

Este produto é portátil e pode ser usado como um banco de energia para o telefone celular e

produtos digitais da câmera.

## Saída USB: 5V / 1A

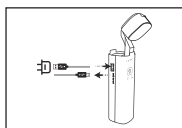

## CARACTERÍSTICAS

1. 3 graus reguláveis
2. Os chips de LED de alta qualidade fornecem luz suave e brilhante pelo processamento óptico secundário.
3. Intensidade luminosa alta, que a distância do abajur da mesa dentro do espaço da iluminação de 23cm pode até 900 LUX.
4. Menor consumo de energia, conservação de energia e proteção ambiental.
5. Ele também pode ser usado para luzes de emergência e banco de energia do telefone móvel.

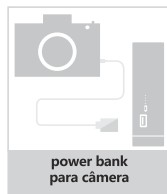
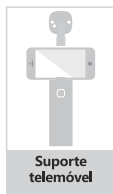
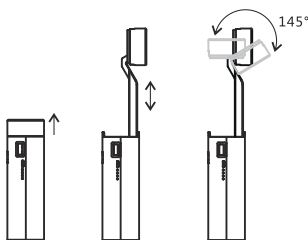

3W  =  10x3w

## ESPECIFICAÇÃO

MODELO	Especificação técnica do produto			
	OUTPUT VOLTAGEM	TYPES	COR TEMPERATURA	POTÊNCIA
100400PLA/100400PLB	DC 5V	II	4500K	3W

### A ESCOLHA PREFERIDA DA LÂMPADA DE LED

1. Cuidados com os olhos - sem raios UV. Reduz a fadiga, o que às vezes pode causar lágrimas e dores de cabeça.
2. Anti-Flicker: A lâmpada LED é livre de cintilação que pode reduzir os distúrbios durante a leitura.
3. Redução de Brilho: Reduz o brilho direto ou reflexivo nos materiais de leitura. Fornece iluminação ideal para leitura, trabalho e diversão mais agradável e confortável.
4. Vida útil mais longa: Graças à tecnologia LED, a lâmpada LED pode ser mais longa que a lâmpada normal e o tubo de luz fluorescente.

### CABO USB / LED INDICADOR

1. Conecte os dados USB (tomada DC) com a lâmpada de mesa LED como mostrado na figura 3. Ligue a fonte principal para carregar.
2. Charging no mais alto estado de brilho, leva cerca de 5 horas para carregar totalmente. O tempo de descarga dura cerca de 15 horas no mais alto estado de brilho.
3. LED1-LED4 é indicador de bateria, que acende sob fonte de alimentação externa indica a luz indicadora correspondente piscando 4 níveis quando no estado de carregamento. Indicador LED1-LED 4 será iluminação duradoura depois de totalmente carregada. (Se conectar com outro adaptador padrão, certifique-se de que a tensão de saída é 5V, corrente de saída maior que 1A. O tempo de carregamento será estendido ao usar o USB do computador)

### SOLUÇÃO DE PROBLEMAS

1. Se a lâmpada não acender, por favor, verifique os seguintes passos:
  - a. Certifique-se de que a fonte de alimentação esteja conectada firmemente.
  - b. Certifique-se de que o conector da fonte de alimentação e o soquete CC estejam conectados.
2. Se a lâmpada não acender depois de executar as etapas acima, envie-a para a assistência técnica autorizada. centro de serviço para exame e reparo.

## CUIDADO

1. Não use a lâmpada em ambiente húmido ou empoeirado.
2. Não toque no tubo quando a lâmpada estiver acesa. A alta temperatura pode causar queimaduras ou ferimentos.
3. Não use solventes, abrasivos ou aerosol para limpar a lâmpada, pode ocorrer descoloração
4. Se não usar a lâmpada por um longo período, desconecte o plugue da tomada.
5. Não remova a tampa ou modifique a lâmpada de qualquer forma. Altas tensões podem causar incêndio ou choques elétricos.
6. Não coloque a lâmpada perto de objetos quentes ou sob luz solar direta.

7. Não use a lâmpada se o cabo de alimentação ou o plugue estiver danificado. Envie-o ao centro de serviço autorizado para exame e reparo.
8. Não use a lâmpada perto de objetos ou materiais inflamáveis.
9. Não danifique o cabo de alimentação, nunca o coloque próximo a objetos quentes, dobre-o excessivamente, torça-o, puxe-o, coloque objetos pesados em cima dele ou enrole-o em um pacote.
10. Não sobrecarregue a tomada e o cabo de extensão.

**⚠ Não tente desmontar ou modificar a lâmpada de qualquer forma. Isso pode causar o risco de ferimentos graves ou morte por choque elétrico ou incêndio e anular a sua garantia.**





SAMSPARTY SL  
CL CABAÑA 78, 45210 YUNCOS ,TOLEDO,ESPAÑA  
B45824786

---

**HTTP://WWW.AIGOSTAR.COM**  
MADE IN P.R.C