

EN DIAGRAM

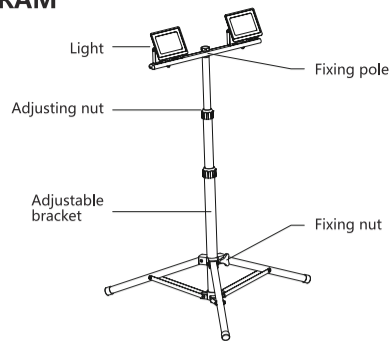

Model	JE-CLFL2418R80L90-30W*2
Voltage	220-240V ~ 50/60Hz
Input current	132mA*2
DF	≥ 0.9
Wattage	30W*2
Lumen	2700lm*2
Energy efficiency class	F
Chip type	SMD2835
CRI	≥70
Material	Aluminum Die-casting
Beam angle	120°
Product size	496*90*722mm
CCT	2700/3000/4000/6500K
Working temperature	-20°C ~ +40°C
Protection	IP65
Housing color	Black
Max projected area(m²)	0.044
Product bare weight(g)	2857
Use position	No installation required

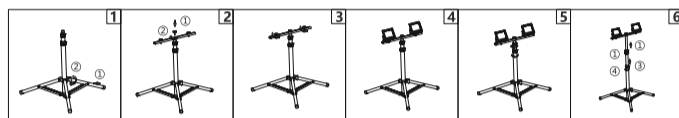

Installation

- 1.Stretch the bottom of the bracket and tighten the fixing nut.
- 2.Put the fixing pole on the adjustable bracket and tighten the nut.
- 3.Remove the nuts if the fixing pole.
- 4.Install the light on the fixing pole.
- 5.Loosen the adjustable nuts on the bracket.
- 6.Adjust the height of the pipe and tighten the adjust nuts.

Warning

- 1.The external flexible cable or cord of this luminaire cannot be replaced.
- 2.The light source of this luminaire is not replaceable; when the light source reaches its end its life, the whole luminaire shall be replaced.
- 3.This product is suitable for outdoor use. If there is any doubt, contact with a qualified electrician.
- 4.Please read the instructions carefully before installation and preserve it well.
- 5.The luminaire is intended for use in IP65 and the plug is intended for use in IP44.

Note

This product should be disposed of responsibly at the end of its life. Please recycle where facilities exist. Check with your Local Authority or retailer for recycling advice (Waste Electrical and Electronic Equipment Directive).

IT PANORAMICA DEL PRODOTTO

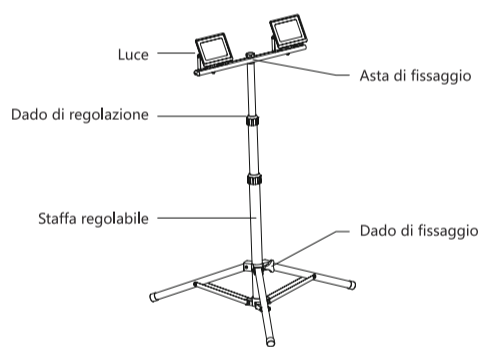

Modello	JE-CLFL2418R80L90-30W*2
Tensione	220-240V ~ 50/60Hz
Corrente di ingresso	132mA*2
DF (Fattore di diffusione)	≥ 0.9
Potenza (Wattaggio)	30W*2
Lumen	2700lm*2
Classe di efficienza energetica	F
Tipo di chip	SMD2835
IRC (Indice di resa cromatica)	≥70
Materiale	Alluminio pressofuso
Angolo del fascio luminoso	120°
Dimensioni del prodotto	496*90*722mm
CCT (temperatura di colore)	2700/3000/4000/6500K
Temperatura di lavoro	-20°C ~ +40°C
Protection	IP65
Colore del corpo/case/struttura	Nero
Superficie massima proiettata (m²)	0.044
Peso a netto del prodotto (g)	2857
Posizione d' installazione	Nessuna installazione richiesta

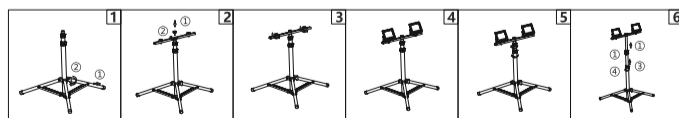

Installazione

- 1.Espandere la parte inferiore del supporto e stringere il dado di fissaggio.
- 2.Posizionare il perno di ancoraggio sul supporto regolabile e stringere il dado.
- 3.Togliere i dadi dal perno di ancoraggio.
- 4.Montare la lampada sul perno di ancoraggio.
- 5.Allentare i dadi regolabili sul supporto.
- 6.Regolare l'altezza del tubo e serrare i dadi di regolazione.

Attenzione:

1. Il cavo flessibile esterno o il cavo di questo apparecchio non possono essere sostituiti.
2. La sorgente luminosa di questo apparecchio non è sostituibile; quando giunge al termine della sua durata, l'intero apparecchio deve essere sostituito.
3. Questo prodotto è adatto all'uso esterno. In caso di incertezze, contattare un elettricista qualificato.
4. Si prega di leggere attentamente le istruzioni prima dell'installazione e di conservarle accuratamente.
- 5.La lampada ha grado di protezione IP65 e la spina IP44

Nota:

Questo prodotto deve essere smaltito in modo responsabile alla fine del suo ciclo di vita. Si consiglia il riciclo dove disponibile. Per informazioni sul riciclaggio, contattare le autorità locali o il rivenditore (Direttiva sui rifiuti di apparecchiature elettriche ed elettroniche).

ES DIAGRAM

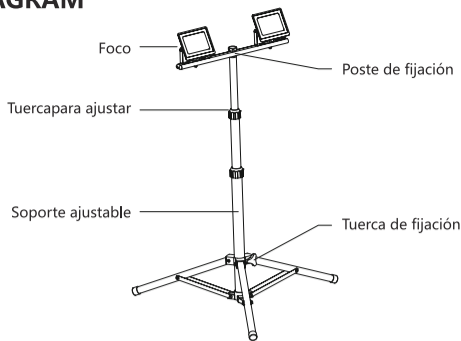

Modelo	JE-CLFL2418R80L90-30W*2
Voltaje	220-240 V ~ 50/60 Hz
Corriente de entrada	132 mA x 2
FD	≥ 0,9
Potencia	30 W x 2
Lúmenes	2700 lm x 2
Clase de eficiencia energética	F
Tipo de chip	SMD2835
IRC	≥70
Material	Fundición de aluminio
Ángulo de iluminación	120°
Tamaño del producto	496 x 90 x 722 mm
TCC	2700/3000/4000/6500 K
Temperatura de funcionamiento	-20 °C ~ +40 °C
Protección	IP65
Color de la carcasa	Negro
Superficie máxima proyectada (m²)	0,044
Peso neto del producto (g)	2857
Posición de uso	No necesita instalación

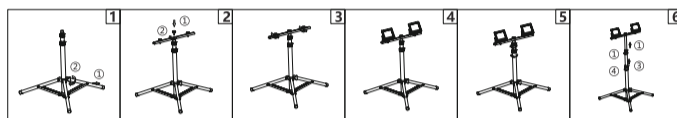

Instalación

1. Estire la parte inferior del soporte y apriete la tuerca de fijación.
2. Coloque el poste de fijación en el soporte ajustable y apriete la tuerca.
3. Quite las tuercas del poste de fijación.
4. Coloque la luz en el poste de fijación.
5. Afloje las tuercas ajustables del soporte.
6. Ajuste la altura del tubo y apriete las tuercas de ajuste.

Atención

1. El cable flexible externo de este producto no se puede sustituir.
2. La fuente de luz de este producto no se puede sustituir; cuando llegue al final de su vida útil, deberá sustituirse toda la luminaria.
3. Este producto es apto para usarlo en exteriores. En caso de duda, contacte con un electricista profesional.
4. Lea las instrucciones antes de realizar la instalación y consérvelas.
- 5.La lámpara está prevista para su uso en IP65 y el enchufe está previsto para su uso en IP44.

Nota

Este producto debe eliminarse de forma responsable al final de su vida útil. Recicle el producto en las instalaciones adecuadas para ello. Consulte a las autoridades locales o a su distribuidor para obtener información sobre reciclaje. (Normativa sobre residuos de aparatos eléctricos y electrónicos).

DE DIAGRAMM

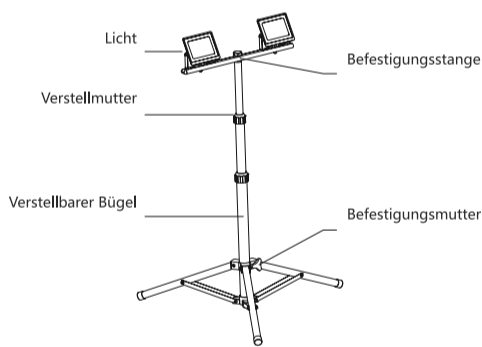

Modell	JE-CLFL2418R80L90-30W*2
Spannung	220-240V ~ 50/60Hz
Eingangsstrom	132mA*2
DF	≥ 0.9
Wattleistung	30W*2
Lumen	2700lm*2
Energie-Effizienzklasse	F
Chip-Typ	SMD2835
CRI	≥70
Material	Aluminium-Druckguß
Abstrahlwinkel	120°
Größe des Produkts	496*90*722mm
CCT	2700/3000/4000/6500K
Arbeitstemperatur	-20°C ~ +40°C
Schutz	IP65
Farbe des Gehäuses	Schwarz
Maximale projizierte Fläche (m²)	0,044
Rohgewicht des Produkts (g)	2857
Verwendete Position	Keine Installation erforderlich

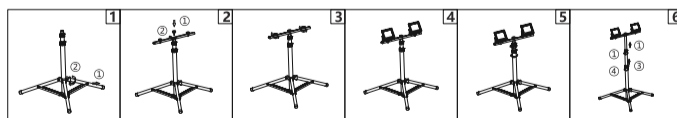

Einrichtung

- 1.Spannen Sie die Unterseite der Halterung und ziehen Sie die Befestigungsmutter an.
- 2.Setzen Sie die Befestigungsstange auf die verstellbare Halterung und ziehen Sie die Mutter fest.
- 3.Entfernen Sie die Muttern der Befestigungsstange.
- 4.Montieren Sie die Leuchte an der Befestigungsstange.
- 5.Lösen Sie die verstellbaren Muttern an der Halterung.
- 6.Stellen Sie die Höhe des Rohrs ein und ziehen Sie die Einstellmuttern fest.

Warnung

- 1.Die externe flexible Leitung oder das Kabel dieser Leuchte kann nicht ersetzt werden.
- 2.Die Lichtquelle dieser Leuchte ist nicht austauschbar; wenn die Lichtquelle das Ende ihrer Lebensdauer erreicht, muss die gesamte Leuchte ersetzt werden.
- 3.Dieses Produkt ist für die Verwendung im Freien geeignet. Im Zweifelsfall wenden Sie sich bitte an einen qualifizierten Elektriker.
- 4.Bitte lesen Sie die Anleitung vor der Installation sorgfältig durch und bewahren Sie sie gut auf.
- 5.Die Leuchte ist für die Verwendung in IP65 und der Stecker für die Verwendung in IP44 vorgesehen.

Hinweis

Dieses Produkt sollte am Ende seiner Lebensdauer verantwortungsbewusst entsorgt werden. Bitte recyceln Sie es dort, wo entsprechende Einrichtungen vorhanden sind. Erkundigen Sie sich bei Ihrer örtlichen Behörde oder Ihrem Händler nach Recycling-Tipps (Richtlinie über Elektro- und Elektronik-Altgeräte).

PL SCHEMAT

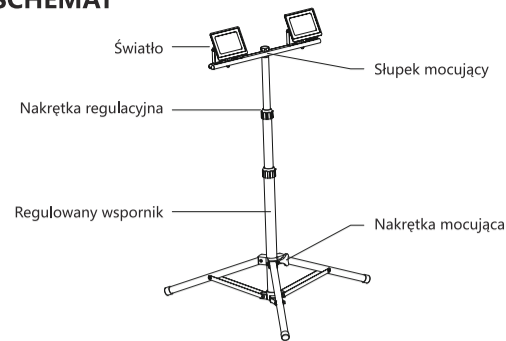

Model	JE-CLFL2418R80L90-30W*2
Napięcie	220-240V ~ 50/60Hz
Prąd wejściowy	132mA*2
DF	≥ 0,9
Moc	30W*2
Lumen	2700lm*2
Klasa efektywności energetycznej	F
Typ układu	SMD2835
CRI	≥70
Materiał	Odełw aluminiowy
Kąt wiązki	120°
Wymiary produktu	496*90*722 mm
CCT	2700/3000/4000/6500K
Temperatura robocza	-20°C ~ +40°C
Ochrona	IP65
Kolor obudowy	Czarny
Maksymalna przewidywana powierzchnia (m²)	0,044
Masa własna produktu (g)	2857
Pozycja użytkowania	Nie jest wymagana instalacja

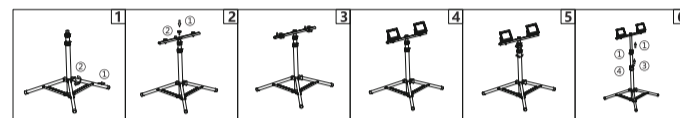

Instalacja

- 1.Naciągnij dolną część wspornika i dokręć nakrętkę mocującą.
- 2.Umieść drążek mocujący na regulowanym wsporniku i dokręć nakrętkę.
- 3.Odkręć nakrętki z drążka mocującego.
- 4.Zamontuj lampę na słupku mocującym.
- 5.Poluzuj nakrętki regulacyjne na wsporniku.
- 6.Wyreguluj wysokość rury i dokręć nakrętki regulacyjne.

Ostrzeżenie

- 1.Zewnętrzny elastyczny kabel lub przewód tej oprawy oświetleniowej nie może zostać wymieniony.
- 2.Źródło światła tej oprawy nie jest wymienne; gdy źródło światła osiągnie koniec okresu eksploatacji, należy wymienić całą oprawę.
- 3.Ten produkt nadaje się do użytku na zewnątrz. W razie jakichkolwiek wątpliwości należy skontaktować się z wykwalifikowanym elektrykiem.
- 4.Przed instalacją należy uważnie przeczytać instrukcję i dobrze ją schować.
- 5.Oprawa przeznaczona jest do stosowania w IP65, a wtyczka do stosowania w IP44.

Uwaga

Ten produkt powinien zostać zutyliзовany w sposób odpowiedzialny po zakończeniu jego eksploatacji. Tam, gdzie jest to możliwe, należy poddać go recyklingowi. Należy skontaktować się z lokalnymi władzami lub sprzedawcą w celu uzyskania porad dotyczących recyklingu (Dyrektywa w sprawie zużytego sprzętu elektrycznego i elektronicznego).

NL AFBEELDING

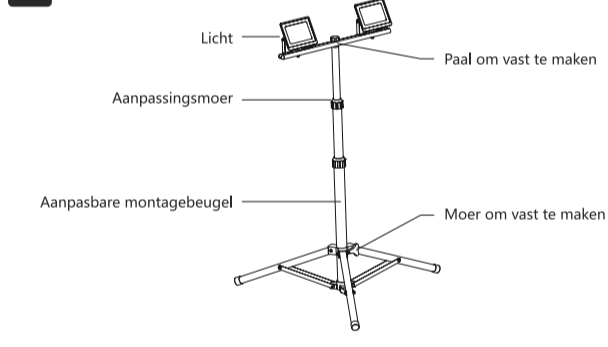

Model	JE-CLFL2418R80L90-30W*2
Voltage	220-240V ~ 50/60Hz
Ingangsstroom	132mA*2
Verliesfactor (DF)	≥ 0.9
Wattage	30W*2
Lumen	2700lm*2
Energie-efficiëntieklasse	F
Type chip	SMD2835
CRI	≥70
Materiaal	Gegoten aluminium
Lichthoek	120°
Afmetingen van het product	496*90*722mm
CCT	2700/3000/4000/6500K
Werktemperatuur	-20°C ~ +40°C
Bescherming	IP65
Kleur behuizing	Zwart
Maximaal projectiegebied (m²)	0,044
Bloot gewicht van het product (g)	2857
Gebruiksstand	Geen installatie vereist

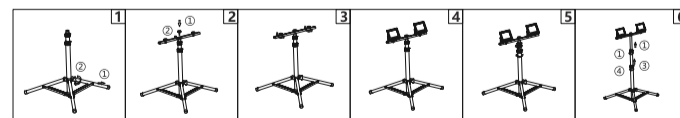

Installeren

- 1.Strek de onderkant van de montagebeugel en draai de moer om vast te maken vast.
- 2.Plaats de paal om vast te maken op de aanpasbare montagebeugel en draai de moer vast.
- 3.Maak de moeren van de paal om vast te maken los.
- 4.Installeer de lamp op de paal om vast te maken.
- 5.Maak de aanpasbare moeren op de montagebeugel los.
- 6.Pas de hoogte van de pijp aan en maak de aanpassingsmoeren vast.

Waarschuwing

- 1.De externe flexibele kabel van deze lamparmatuur kan niet vervangen worden.
- 2.De lichtbron van deze lamp kan niet vervangen worden. Wanneer die aan het einde van zijn levensduur komt moet de hele armatuur vervangen worden.
- 3.Dit product is geschikt voor gebruik buitenshuis. Als u twijfels hebt, neem dan contact op met een gekwalificeerde elektricien.
- 4.Lees de instructies zorgvuldig voor u het product installeert en houd ze goed bij.
- 5.Het armatuur is bedoeld voor gebruik in IP65 en de stekker is bedoeld voor gebruik in IP44.

Opmerking

Dit product moet op het einde van zijn levensduur verantwoordelijk verwijderd worden. Recycle indien mogelijk. Raadpleeg uw lokale autoriteiten of verkooppunt voor recycle-advies (Richtlijn Afgedankte Elektrische en Elektronische Apparatuur).

FR SCHÉMA

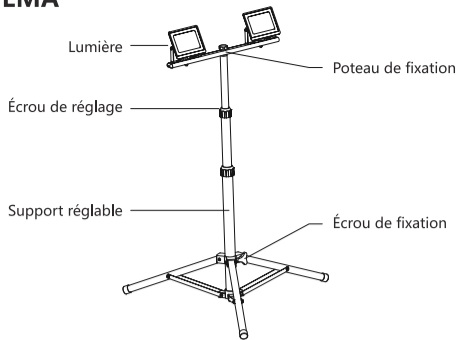

Modèle	JE-CLFL2418R80L90-30W*2
Tension	220-240V ~ 50/60Hz
Courant d'entrée	132mA*2
DF	≥ 0,9
Puissance	30W*2
Lumen	2700lm*2
Classe d'efficacité énergétique	F
Type de puce	SMD2835
IRC	≥70
Matériau	Aluminium moulé sous pression
Angle du faisceau	120°
Taille du produit	496*90*722mm
CCT	2700/3000/4000/6500K
Température de fonctionnement	-20°C ~ +40°C
Protection	IP65
Couleur du boîtier	Noir
Surface maximale projetée (m²)	0,044
Poids du produit nu (g)	2857
Position d'utilisation	Aucune installation requise

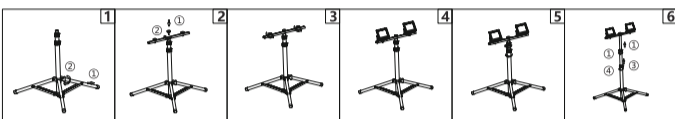

Installation

1. Étirez le bas du support et serrez l'écrou de fixation.
2. Placez le poteau de fixation sur le support réglable et serrez l'écrou.
3. Retirez les écrous du poteau de fixation.
4. Installez la lumière sur le poteau de fixation.
5. Desserrez les écrous réglables du support.
6. Ajustez la hauteur du tuyau et serrez les écrous de réglage.

Avertissements

1. Le câble ou cordon flexible externe de ce luminaire ne peut pas être remplacé.
2. La source lumineuse de ce luminaire n'est pas remplaçable ; lorsque la source lumineuse atteint sa fin de vie, l'ensemble du luminaire doit être remplacé.
3. Ce produit convient à une utilisation en extérieur. En cas de doute, contactez un électricien qualifié.
4. Veuillez lire attentivement les instructions avant l'installation et bien les conserver.
5. Le luminaire est destiné à une utilisation dans un environnement IP65 et la prise à un environnement IP44.

Remarque

Ce produit doit être éliminé de manière responsable à la fin de sa durée de vie. Veuillez le recycler là où des installations existent. Renseignez-vous auprès de votre autorité locale ou de votre revendeur pour obtenir des conseils en matière de recyclage (Directive sur les déchets d'équipements électriques et électroniques).

SK SCHÉMA

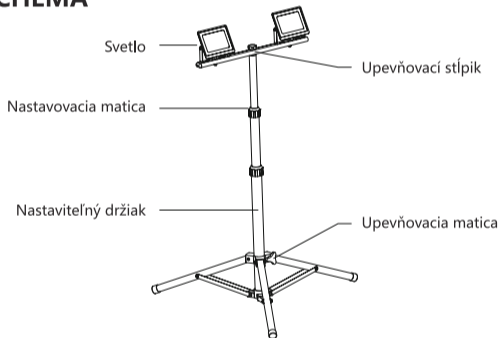

Model	JE-CLFL2418R80L90-30W*2
Napätie	220-240 V ~ 50/60 Hz
Vstupný prúd	132 mA*2
DF	≥ 0,9
Príkon	30 W * 2
Lúmen	2700 lm * 2
Trieda energetickej účinnosti	F
Typ čipu	SMD2835
CRI	≥70
Materiál	Hliník, liaty pod tlakom
Uhol lúča	120°
Veľkosť výrobku	496*90*722 mm
CCT	2700/3000/4000/6500K
Pracovná teplota	-20 °C ~ +40 °C
Ochrana	IP65
Farba krytu	Čierna
Maximálna projektovaná plocha (m ²)	0,044
Hmotnosť výrobku (g)	2857
Použitie polohu	Nie je potrebná žiadna inštalácia

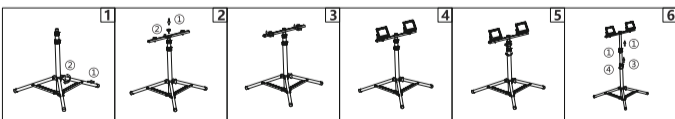

Inštalácia

1. Roztiahnite spodnú časť držiaku a utiahnite upevňovaciu maticu.
2. Nasadte upevňovaciu tyč na nastaviteľný držiak a utiahnite maticu.
3. Odstráňte matice na upevňovacie tyči.
4. Nainštalujte svetlo na upevňovaciu tyč.
5. Uvoľnite nastaviteľné matice na držiaku.
6. Nastavte výšku rúrky a utiahnite nastavovacie matice.

Upozornenie

1. Externý ohybný kábel alebo šnúru tohto svietidla nie je možné vymeniť.
2. Svetelný zdroj tohto svietidla nie je vymeniteľný; po skončení životnosti svetelného zdroja sa musí vymeniť celé svietidlo.
3. Tento výrobok je vhodný na vonkajšie použitie. V prípade akýchkoľvek pochybností sa obráťte na kvalifikovaného elektrikára.
4. Pred inštaláciou si pozorne prečítajte návod na použitie a dobre ho uschovajte.
5. Svietidlo je určené na použitie s triedou ochrany IP65 a zástrčka je určená na použitie s triedou ochrany IP44.

Poznámka

Tento výrobok sa má po skončení životnosti zodpovedne zlikvidovať. Recyklujte ho, ak sú dostupné zariadenia na recykláciu. O možnostiach recyklácie sa informujte na miestnom úrade alebo u predajcu (smernica o odpade z elektrických a elektronických zariadení).

PT DIAGRAMA

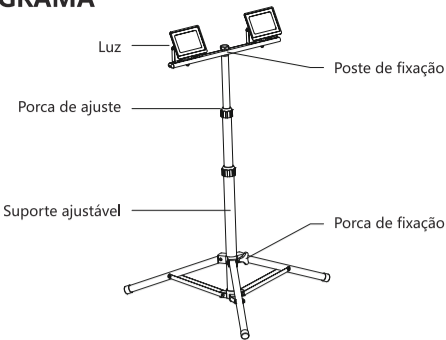

Modelo	JE-CLFL2418R80L90-30W*2
Voltagem	220-240V ~ 50/60Hz
Corrente de entrada	132mA*2
DF	≥ 0,9
Potência	30W*2
Lúmen	2700lm*2
Classe de eficiência energética	F
Tipo de chip	SMD2835
IRC	≥70
Material	Fundição de alumínio
Ângulo de feixe	120°
Tamanho do produto	496*90*722mm
TCC	2700/3000/4000/6500K
Temperatura de trabalho	-20°C ~ +40°C
Proteção	IP65
Cor da caixa	Preto
Área máxima projetada (m²)	0,044
Peso bruto do produto (g)	2857
Posição de uso	Não é necessária instalação

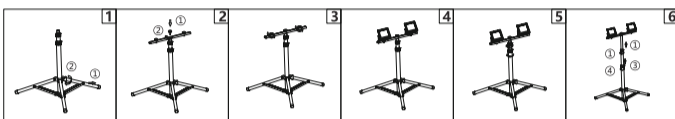

Instalação

1. Estique a parte inferior do suporte e aperte a porca de fixação.
2. Coloque o poste de fixação no suporte ajustável e aperte a porca.
3. Remova as porcas do poste de fixação.
4. Instale a luz no poste de fixação.
5. Afrouxe as porcas ajustáveis no suporte.
6. Ajuste a altura do tubo e aperte as porcas de ajuste.

Aviso

1. O cabo flexível externo desta luminária não pode ser substituído.
2. A fonte de luz desta luminária não é substituível; quando a fonte de luz atingir o fim da sua vida útil, toda a luminária deverá ser substituída.
3. Este produto é adequado para uso externo. Em caso de dúvida, contacte um electricista qualificado.
4. Leia atentamente as instruções antes da instalação e preserve-as bem.
5. A luminária destina-se ao uso em IP65 e o plugue é destinado ao uso em IP44.

Observação

Este produto deve ser descartado de forma responsável no final de sua vida útil. Por favor, recicle onde existirem instalações. Consulte a autoridade local ou o revendedor para obter conselhos sobre reciclagem (Diretiva sobre Resíduos de Equipamentos Elétricos).

SV ÖVERSIKT

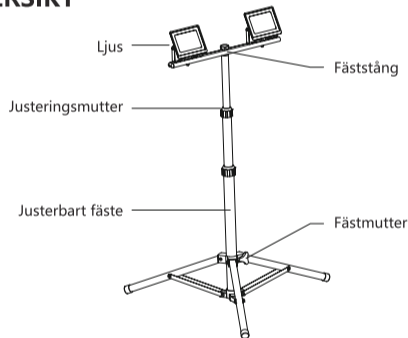

Modell	JE-CLFL2418R80L90-30W*2
Spänning	220-240V ~ 50/60Hz
Ingångsström	132mA*2
DF	≥ 0,9
Watt	30W*2
Lumen	2700lm*2
Klass för energieffektivitet	F
Typ av chip	SMD2835
CRI	≥70
Material	Gjutet aluminium
Strålvinkel	120°
Produktens storlek	496*90*722mm
CCT	2700/3000/4000/6500K
Drifttemperatur	-20°C ~ +40°C
Skydd	IP65
Färg på hus	Svart
Max. projicerad yta (m ²)	0,044
Produktens vikt (g)	2857
Använd position	Ingen installation krävs

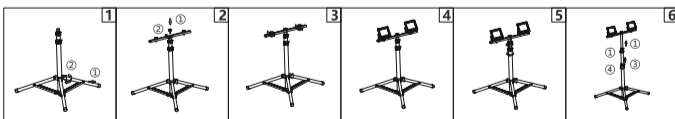

Installation

1. Sträck ut konsolens undersida och dra åt fästmuttern.
2. Sätt fäststängan på det justerbara fästet och dra åt muttern.
3. Ta bort muttrarna kring fäststängan.
4. Montera lampan på fäststängan.
5. Lossa de justerbara muttrarna på konsolen.
6. Justera rörets höjd och dra åt de justerbara muttrarna.

Varning!

1. Den externa flexibla kabeln eller sladden på denna armatur kan inte bytas ut.
2. Ljuskällan i denna armatur är inte utbyttbar; när ljuskällan har nått slutet av sin livslängd ska hela armaturen bytas ut.
3. Denna produkt är lämplig för utomhusbruk. Om du är osäker, kontakta en certifierad elektriker.
4. Läs instruktionerna noggrant före installation och förvara dem väl.
5. Armaturen är avsedd för användning i IP65 och kontakten är avsedd för användning i IP44.

Anmärkning!

Denna produkt ska kasseras på ett ansvarsfullt sätt vid slutet av dess livslängd. Återvinn där det finns möjlighet. Kontakta din lokala myndighet eller återförsäljare för råd om återvinning (direktivet om avfall som utgörs av eller innehåller elektriska eller elektroniska produkter).

HU ÁBRA

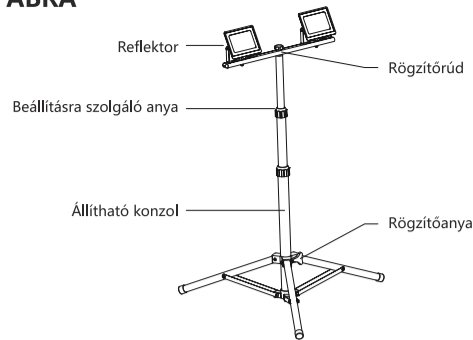

Modell	JE-CLFL2418R80L90-30W*2
Feszültség	Váltóáram, 220-240 V, 50/60 Hz
Bemeneti áramerősség	2 x 132 mA
DF	≥ 0,9
Teljesítmény	2 x 30 W
Fényáram	2 x 2700 lm
Energiahatékonysági osztály	F
Chip típusa	SMD2835
Színvisszaadási index (CRI)	≥70
Anyag	Alumínium-öntvény
Fénysugár szöge	120°
A termék mérete	496 x 90 x 722 mm
Állítható színhőmérséklet (CCT)	2700/3000/4000/6500 K
Üzemi hőmérséklet	-20°C - +40 °C
Védelem	IP65
Burkolat színe	Fekete
Max. megvilágított terület (m²)	0,044
A termék saját tömege (g)	2857
Használat helye	Nincs szükség telepítésre

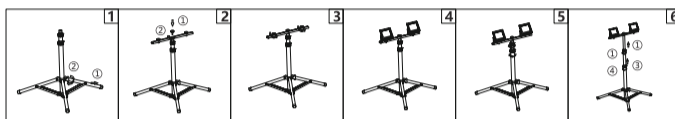

Felszerelés

1. Nyissa szét a konzol alsó részét, és húzza meg a rögzítőanyát.
2. Helyezze a rögzítórúdat az állítható konzolra, és húzza meg az anyát.
3. Távolítsa el az anyákat a rögzítórúdról.
4. Szerelje fel a lámpát a rögzítórúdra.
5. Lazítsa meg a tartókonzolon lévő beállítási szolgáló anyákat.
6. Állítsa be az alsó cső magasságát, és húzza meg a beállítási szolgáló anyákat.

Figyelmeztetés

1. A lámpa külső rugalmas kábele vagy vezetéke nem cserélhető.
2. A világítótestet fényforrása nem cserélhető ki; ha a fényforrás elérte az élettartama végét, a teljes világítótestet ki kell cserélni.
3. A termék kültéri használatra alkalmas. Kétség esetén forduljon szakképzett villanyszerelőhöz.
4. A felszerelés előtt figyelmesen olvassa el az utasításokat, és őrizze meg az útmutatót.
5. A lámpatest IP65, a dugó pedig IP44 védettségi fokozatú használatra készült.

Megjegyzés

A termék az élettartama végén felelősségteljes hulladékkezelést igényel. Adja át újrahasznosításra a terméket, amennyiben lehetséges. Az újrahasznosítással kapcsolatban a helyi hatóságoktól vagy a kiskereskedőtől kaphat tájékoztatást (az elektromos és elektronikus berendezések hulladékairól szóló irányelv).

CS SCHÉMA

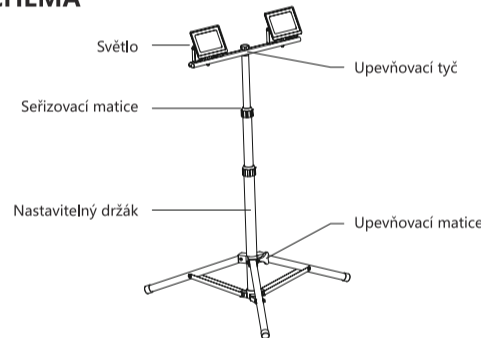

Model	JE-CLFL2418R80L90-30W*2
Napětí	220-240 V ~ 50/60 Hz
Vstupní proud	132 mA*2
DF	≥ 0,9
Príkon	30 W*2
Lumen	2700 lm*2
Třída energetické účinnosti	F
Typ čipu	SMD2835
CRI	≥70
Materiál	Tlakově litý hliník
Úhel paprsku	120°
Velikost výrobku	496*90*722 mm
CCT	2700/3000/4000/6500K
Provozní teplota	-20 °C ~ +40 °C
Ochrana	IP65
Barva pouzdra	Černá
Max. osvětlená plocha (m²)	0,044
Hmotnost samotného výrobku (g)	2857
Poloha používání	Instalace není nutná

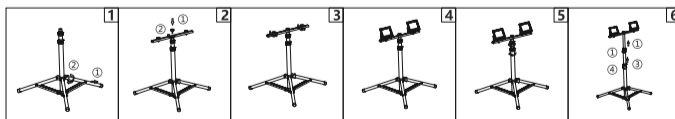

Instalace

1. Napněte spodní část držáku a utáhněte upevňovací matici.
2. Nasadte upevňovací tyč na nastavitelný držák a utáhněte matici.
3. Odstraňte matice upevňovacích tyčí.
4. Nainštalujte světlo na upevňovací tyč.
5. Povolte nastavitelné matice na držáku.
6. Nastavte výšku trubky a utáhněte seřizovací matice.

Varování

1. Vnější ohebný kábel nebo šnúru tohoto svítidla nelze vyměnit.
2. Světelný zdroj tohoto svítidla není vyměnitelný; po skončení životnosti světelného zdroje se musí vyměnit celé svítidlo.
3. Tento výrobek je vhodný pro venkovní použití. V případě pochybností se obraťte na kvalifikovaného elektrikáře.
4. Před instalací si pečlivě přečtěte pokyny a dobře je uschovajte.
5. Svítidlo je určeno pro použití ve shodě s IP65 a zástrčka je určena pro použití ve shodě s IP44.

Poznámka

Tento výrobek by měl být po skončení své životnosti zodpovědně zlikvidován. Recyklujte jej v místech, kde existují příslušná zařízení. Informace o recyklaci získáte na místním úřadě nebo u prodejce (viz. směrnice o odpadních elektrických a elektronických zařízeních).



EL ΔΙΑΓΡΑΜΜΑ

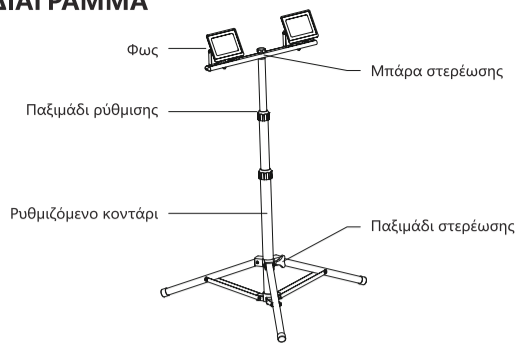

Μοντέλο	JE-CLFL2418R80L90-30W*2
Τάση	220-240V ~ 50/60Hz
Ρεύμα εισόδου	132mA*2
DF	≥ 0.9
Ισχύς	30W*2
Lumen	2700lm*2
Κατηγορία ενεργειακής απόδοσης	F
Τύπος τσιπ	SMD2835
CRI	≥70
Υλικό	Χυτό αλουμίνιο
Γωνία δέσμης	120°
Μέγεθος προϊόντος	496*90*722mm
CCT	2700/3000/4000/6500K
Θερμοκρασία λειτουργίας	-20°C ~ +40°C
Προστασία	IP65
Χρώμα περιβλήματος	Μαύρο
Μέγιστη προβαλλόμενη έκταση (τ.μ.)	0,044
Βάρος προϊόντος (g)	2857
Τοποθέτηση	Δεν απαιτείται εγκατάσταση

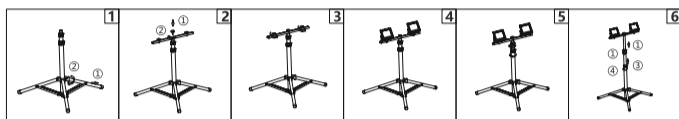

Εγκατάσταση

- 1.Τεντώστε το κάτω μέρος του κονταριού και σφίξτε το παξιμάδι στερέωσης.
- 2.Τοποθετήστε τη μπάρα στερέωσης στο ρυθμιζόμενο κοντάρι και σφίξτε το παξιμάδι.
- 3.Αφαιρέστε τα παξιμάδια από τη μπάρα στερέωσης.
- 4.Τοποθετήστε το φως στη μπάρα στερέωσης.
- 5.Χαλαρώστε τα ρυθμιζόμενα παξιμάδια στο κοντάρι.
- 6.Ρυθμίστε το ύψος του σωλήνα και σφίξτε τα παξιμάδια ρύθμισης.

Προειδοποίηση

- 1.Το εξωτερικό εύκαμπτο καλώδιο ή σύρμα αυτού του φωτιστικού δεν μπορεί να αντικατασταθεί.
- 2.Η φωτεινή πηγή αυτού του φωτιστικού δεν μπορεί να αντικατασταθεί. Όταν η φωτεινή πηγή φτάσει στο τέλος της ζωής της, πρέπει να αντικατασταθεί ολόκληρο το φωτιστικό.
- 3.Αυτό το προϊόν είναι κατάλληλο για εξωτερική χρήση. Εάν υπάρχει οποιαδήποτε αμφιβολία, επικοινωνήστε με έναν εξειδικευμένο ηλεκτρολόγο.
- 4.Διαβάστε προσεκτικά τις οδηγίες πριν από την εγκατάσταση και αποθηκεύστε τις κατάλληλα.
- 5.Το φωτιστικό προορίζεται για χρήση IP65 και η πρίζα προορίζεται για χρήση IP44.

Σημείωση

Αυτό το προϊόν θα πρέπει να απορρίπτεται υπεύθυνα στο τέλος της ζωής του. Παρακαλούμε ανακυκλώστε όπου υπάρχουν εγκαταστάσεις. Ενημερωθείτε από τις τοπικές αρχές ή το κατάστημα λιανικής πώλησης για συμβουλές ανακύκλωσης (Οδηγία για τα απόβλητα ηλεκτρικού και ηλεκτρονικού εξοπλισμού).

RO DIAGRAMĂ

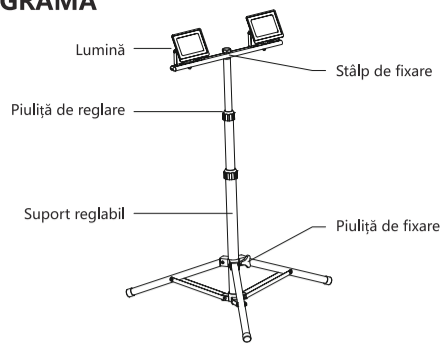

Model	JJE-CLFL2418R80L90-30W*2
Tensiune	220-240V ~ 50/60Hz
Curent de intrare	132mA*2
DF	≥ 0.9
Putere	30W*2
Lumen	2700lm*2
Clasa de eficiență energetică	F
Tipul de cip	SMD2835
CRI	≥70
Material	Aluminiu Die-casting
Unghiul fasciculului	120°
Dimensiunea produsului	496*90*722mm
CCT	2700/3000/4000/6500K
Temperatura de lucru	-20°C ~ +40°C
Protecție	IP65
Culoarea carcasei	Negru
Suprafața maximă proiectată (m ²)	0,044
Greutatea goală a produsului (g)	2857
Utilizări poziția	Nu este necesară nicio instalare

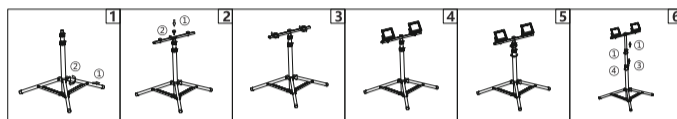

Instalare

- 1.Întindeți partea inferioară a suportului și strângeți piulița de fixare.
- 2.Puneți stâlpul de fixare pe suportul reglabil și strângeți piulița.
- 3.Îndepărtați piulițele de la stâlpul de fixare.
- 4.Instalați lumina pe stâlpul de fixare.
- 5.Slăbiți piulițele reglabile de pe suport.
- 6.Reglați înălțimea țevii și strângeți piulițele de reglare.

Avertisment

- 1.Frânghia sau cablul flexibil extern al acestui corp de iluminat nu poate fi înlocuit.
- 2.Sursa de lumină a acestui corp de iluminat nu poate fi înlocuită, atunci când sursa de lumină ajunge la sfârșitul duratei sale de viață, întregul corp de iluminat trebuie înlocuit.
- 3.Acest produs este potrivit pentru utilizare în exterior. În cazul în care există îndoieli, contactați un electrician calificat.
- 4.Vă rugăm să citiți cu atenție instrucțiunile înainte de instalare și să le păstrați bine.
- 5.Corpul de iluminat este destinat utilizării în IP65, iar fișa este destinată utilizării în IP44.

Notă

Acest produs trebuie eliminat în mod responsabil la sfârșitul duratei sale de viață. Vă rugăm să reciclați acolo unde există facilități. Verificați la autoritatea locală sau la comerciantul cu amănuntul pentru sfaturi de reciclare (Directiva privind deșeurile de echipamente electrice și electronice).

DA DIAGRAM

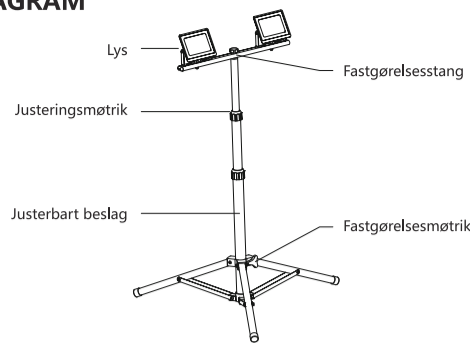

Model	JE-CLFL2418R80L90-30W*2
Spænding	220-240V ~ 50/60Hz
Indgangsstrøm	132mA*2
DF	≥ 0,9
Wattforbrug	30W*2
Lumen	2700lm*2
Energieffektivitetsklasse	F
Chip-type	SMD2835
CRI	≥70
Materiale	Trykstøbt aluminium
Strålevinkel	120°
Produktets størrelse	496*90*722mm
CCT	2700/3000/4000/6500K
Arbejdstemperatur	-20°C ~ +40°C
Beskyttelse	IP65
Farve på hus	Sort
Maks. projiceret areal (m ²)	0,044
Produktets nøgne vægt (g)	2857
Brugsposition	Ingen installation påkrævet

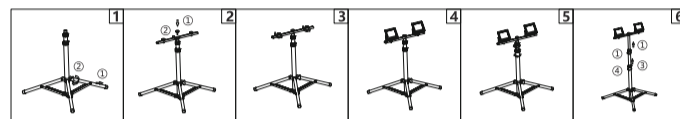

Installation

- 1.Fold bunden af beslaget ud og spænd fastgørelsesmøtrikken.
- 2.Sæt fastgørelsesstangen på det justerbare beslag, og spænd møtrikken.
- 3.Fjern møtrikkerne fra fastgørelsesstangen.
- 4.Monter lyset på fastgørelsesstangen.
- 5.Løsn de justerbare møtrikker på beslaget.
- 6.Juster rørets højde, og spænd justeringsmøtrikkerne.

Advarsel

- 1.Det eksterne fleksible kabel eller ledningen på dette armatur kan ikke udskiftes.
- 2.Lyskilden i dette armatur kan ikke udskiftes. Når lyskildens brugstid er udløbet, skal hele armaturet udskiftes.
- 3.Dette produkt er egnet til udendørs brug. Hvis du er i tvivl, skal du kontakte en kvalificeret elektriker.
- 4.Læs vejledningen omhyggeligt før installationen, og opbevar den godt.
- 5.Armaturet er beregnet til brug i IP65, og stikket er beregnet til brug i IP44.

Bemærk

Dette produkt skal bortskaffes på en ansvarlig måde, når dets brugstid er udløbet. Genbrug venligt, hvor der findes faciliteter. Kontakt din lokale myndighed eller forhandler for at få råd om genbrug (direktivet om affald af elektrisk og elektronisk udstyr).

NO DIAGRAM

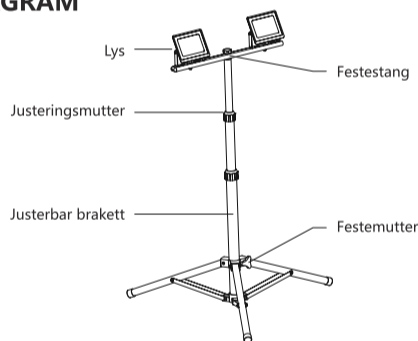

Modell	JE-CLFL2418R80L90-30W*2
Spennning	220-240 V~50/60 Hz
Inngangsstrøm	132 mA*2
DF	≥ 0.9
Effekt	30 W*2
Lumen	2700 lm*2
Energieffektivitetsklasse	F
Type brikke	SMD2835
CRI	≥70
Materiale	Støpt aluminium
Strålevinkel	120°
Produktets størrelse	496*90*722 mm
CCT	2700/3000/4000/6500 K
Brukstemperatur	-20 °C ~ +40 °C
Beskyttelse	IP65
Husets farge	Svart
Maks. projisert areal (m ²)	0.044
Produktets egenvekt (g)	2857
Bruksposisjon	Ingen installasjon nødvendig

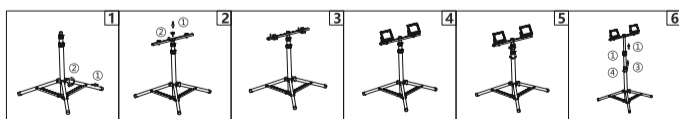

Installasjon

- 1.Strekk bunnen av braketten og stram festemutteren.
- 2.Sett festestangen på den justerbare braketten og stram mutteren.
- 3.Fjern mutrene på festestangen.
- 4.Monter lyset på festestangen.
- 5.Løsne de justerbare mutrene på braketten.
- 6.Juster høyden på røret og stram justeringsmutrene.

Advarsel

- 1.Den eksterne fleksible kabelen eller ledningen til denne armaturen kan ikke byttes ut.
- 2.Lyskilden i denne armaturen kan ikke skiftes ut; når lyskilden når slutten av sin levetid, skal hele armaturen skiftes ut.
- 3.Dette produktet er egnet for utendørs bruk. Hvis du er i tvil, ta kontakt med en kvalifisert elektriker.
- 4.Les instruksjonene nøye før installasjon og ta godt vare på dem.
- 5.Armaturen er beregnet for bruk i IP65, og støpselet er beregnet for bruk i IP44.

Merknad

Dette produktet skal kasseres på en forsvarlig måte når det er brukt opp. Resirkuler der det finnes resirkuleringsmuligheter. Ta kontakt med de lokale myndighetene eller forhandleren for å få råd om resirkulering (EUs direktiv om elektrisk og elektronisk avfall).

JE-CLFL2418R80L90-30W-65K



ITALIA MARKET SRL
VIA DELLE INDUSTRIE, 9/1
20883 MEZZAGO(MB), ITALIA
P.IVA: IT10502730962
HTTP://WWW.AIGOSTAR.COM
MADE IN CHINA

JE-CLFL2418R80L90-30W*2

