



# INSTRUCTION MANUAL

## PANINI MAKER



MODEL **B30202J4M**

PLEASE READ THIS MANUAL CAREFULLY PRIOR TO OPERATING  
YOUR PRODUCT AND RETAIN IT FOR FUTURE REFERENCE



# CONTENTS

---

<b>EN</b>	-----	01-06
<b>ES</b>	-----	07-12
<b>PL</b>	-----	13-18
<b>IT</b>	-----	19-24
<b>DE</b>	-----	25-30
<b>NL</b>	-----	31-36
<b>FR</b>	-----	37-42
<b>PT</b>	-----	43-48
<b>HU</b>	-----	49-54

## IMPORTANT SAFETY INFORMATION ==

1. READ ALL INSTRUCTIONS.
2. WARNING! Surfaces are liable to become hot during use.
3. Do not touch hot surfaces. Use the handles and knob.
4. To protect against the risk of electric shock, do not immerse the cord, plug or cooking unit in water or any other liquid.
5. This product is for domestic use only. Do not use this product for other purposes. Do not use outdoors.
6. Close supervision is essential when the appliance is being used by or near children. Children who are young or infirm should be supervised to ensure that they do not play with or misuse the product.
7. Always use the product on a dry, and flat surface.
8. Do not place the appliance on or near a hot gas or electric burner or a hot oven.

9. When using this product, make sure there is enough space above and to the sides of the panini maker to allow for air circulation.
10. If you intend to use this product on a hot table, it is recommended to use an insulating mat.
11. Do not hang the power cord over the edge of a table or counter, do not touch hot surfaces and do not tie knots.
12. Make sure to turn off and unplug the electrical outlet before moving the product when it is not in use or before cleaning or storing the appliance.
13. Do not use harsh abrasives, corrosive cleaners or oven cleaners when cleaning this product.
14. Check the power cord, plug and the body of the product regularly for damage. If any damage is found, stop using the product immediately and return the Panini maker and all related parts to the nearest authorized service centre for inspection, replacement or repair.

15. It is recommended that a residual current device (safety switch) be installed to provide additional safety protection when the product is in use. It is recommended that a safety switch with a rated residual operating current of no more than 30mA is installed on the circuit supplying the product. Please consult your electrician for professional advice.

## TECHNICAL SPECIFICATIONS

Model No.	B30202J4M
Power Supply	220V-240V~50Hz/60Hz
Power Consumption	800-1000W

Specifications and design are subject to change without notice.

## PRODUCT OVERVIEW

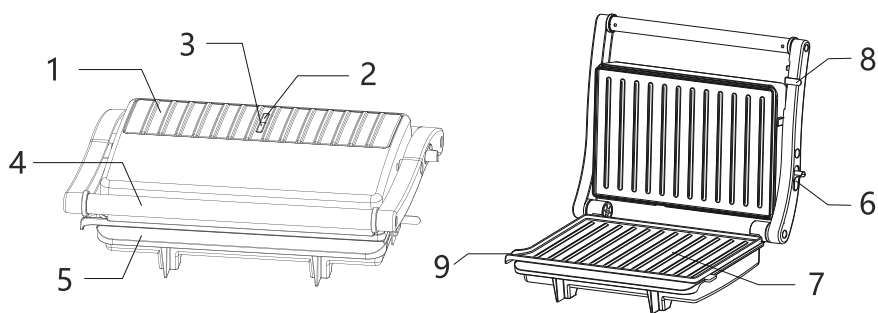

1.Upper Housing

2.Power Light (Red)

3.Ready Light (Green)

4.Handle

5.Lower Housing

6.Open the latch at 180 °

7.Cooking plate

8.Baking tray latch

9.Oil drip port

## PRIOR TO FIRST USE

- 1.Remove all packaging.
- 2.Wipe the cooking plates with a sponge or damp cloth and warm water.
- 3.Do not immerse the unit in water or rinse the cooking surfaces under running water.
- 4.Dry the appliance with a cloth or paper towel. For best results, lightly coat the cooking plates with a little cooking oil or cooking spray.
- 5.**Notice:** When your appliance is heated for the first time it may emit a small amount of smoke or a slight odor. This is normal and poses no safety concerns.

## OPERATING INSTRUCTIONS

### AS A PRESS GRILL

- 1.Plug in to the power socket and the red and green lights come on.
- 2.Close the appliance and preheat it. It will take approximately 3 minutes for the appliance to reach the appropriate temperature at which point the ready light will go off.
- 3.Once the ready light is off, open the appliance and place the panini or other food items on the lower cooking plate.
- 4.Close the appliance and lock the plate. The ready light will go on again.

5. Cook for about 3 to 8 minutes until the ready light goes off or until the panini turns golden brown.  
**Note:** During cooking, indicator light will go on and off in cycles while the thermostat keeps the appliance at the right temperature.
6. When the food is heated/cooked to the desired degree, use the handle to open the lid. Remove the food items with the help of a plastic spatula. Never use metal tongs or a knife as these can damage the cooking plates.
7. Once you are finished, unplug the appliance and leave the unit open to cool.

## AS AN OPEN GRILL

1. The appliance's upper and lower cooking plates can line up to create a large, double-size cooking surface. Using the appliance as an open grill is a versatile cooking option.
2. Place the appliance on a clean, flat surface.
3. With your left hand on the handle, use your right hand to slide the hinge release lever toward you. Push the handle back until the cover rests flat on the counter. The unit will stay in this position until you lift the handle and cover to return it to the closed position.
4. You can use the open grill option to cook burgers, steak, poultry (we do not recommend cooking bone-in chicken using this method as it does not cook evenly on an open grill), fish and vegetables.

## CLEANING AND MAINTENANCE

1. Always unplug the appliance and allow it to cool prior to cleaning. The unit is easier to clean when slightly warm. There is no need to disassemble the appliance to clean it. Never immerse the appliance in water. The appliance is NOT dishwasher-safe.
2. Wipe the cooking plates with a soft cloth to remove food residue. For baked-on food residue, squeeze some warm water mixed with detergent over the residue then clean the affected area with a non-abrasive plastic scouring pad or place wet paper towel over the area to loosen the food residue.
3. Do not use abrasive cleaning products as these can scratch and damage the cooking plate.
4. Do not use metal utensils to remove your food items as these can damage the cooking plates.
5. Wipe the outside of the appliance with a damp cloth only. Do not clean the



outside with an abrasive scouring pad or steel wool as this will damage the finish.

## STORAGE

- Always unplug the appliance prior to storage.
- Always ensure the appliance is cool and dry prior to storage.

## DISPOSAL

	<p>As a responsible retailer, we care about the environment. As such, we urge you to follow the correct disposal procedure for the appliance and packaging materials. This will help conserve natural resources and ensure that they are recycled in a manner that protects health and the environment.</p> <p>You must dispose of this appliance and its packaging according to local laws and regulations.</p> <p>Because this appliance contains electronic components, the appliance and its accessories must be disposed of separately from household waste when the appliance reaches its end of life.</p> <p>Contact your local authority to learn about disposal and recycling. The appliance should be taken to your local collection point for recycling. Some collection points accept appliances free of charge.</p>
---	--

WARRANTY: 2 YEARS

## INFORMACIÓN DE SEGURIDAD



1. LEA TODAS LAS INSTRUCCIONES.
2. ¡PRECAUCIÓN! Las superficies pueden calentarse durante el funcionamiento.
3. No toque las superficies calientes. Utilice las asas de toque frío
4. Para evitar el riesgo de descargas eléctricas, no sumerja el cable, el enchufe ni el cuerpo del aparato en agua ni en ningún otro líquido.
5. Este producto es solamente para uso doméstico. No utilice este producto para otros fines. No lo utilice al aire libre.
6. Es muy importante que los niños que utilicen el aparato estén bajo supervisión, o si se utiliza cerca de ellos. Los niños pequeños o enfermos deben estar bajo supervisión para evitar que jueguen con el producto o que lo utilicen mal.
7. Utilice el aparato sobre una superficie seca y plana.

- 8.No coloque el aparato sobre o cerca de estufas de gas, eléctricas u hornos que estén calientes.
- 9.Cuando utilice este aparato, asegúrese de que haya suficiente espacio por encima y alrededor de él para permitir la circulación del aire.
- 10.No utilice este aparato sobre superficies calientes.
- 11.No deje que el cable de alimentación cuelgue sobre el borde de mesas o encimeras, que toque superficies calientes ni que se enrede.
- 12.Asegúrese de apagar el aparato y desenchufar la toma de corriente antes de moverlo, cuando no esté en uso y antes de limpiarlo o guardarlo.
- 13.No utilice productos abrasivos fuertes, limpiadores corrosivos o limpiadores de hornos u objetos punzantes o afilados para limpiar este producto.
- 14.Compruebe regularmente que el cable de

alimentación, el enchufe y el cuerpo del producto no estén dañados. Si encuentra algún daño, deje de utilizar el producto inmediatamente y devuelva el aparato y todas las piezas al centro de servicio técnico autorizado más cercano para su revisión, sustitución o reparación.

15. Se recomienda instalar un dispositivo de corriente residual (interruptor de seguridad) que proporcione una mayor protección cuando el producto esté en funcionamiento. Se recomienda instalar un interruptor de seguridad con una corriente residual nominal no superior a 30 mA en el circuito que alimenta el producto. Consulte a su electricista para obtener asesoramiento profesional.

## ESPECIFICACIONES TÉCNICAS

Número de modelo	B30202J4M
Fuente de alimentación	220V-240V~50Hz/60Hz
Consumo energético	800-1000 W

Las especificaciones y el diseño están sujetos a cambios sin previo aviso.

## VISTA GENERAL DEL PRODUCTO

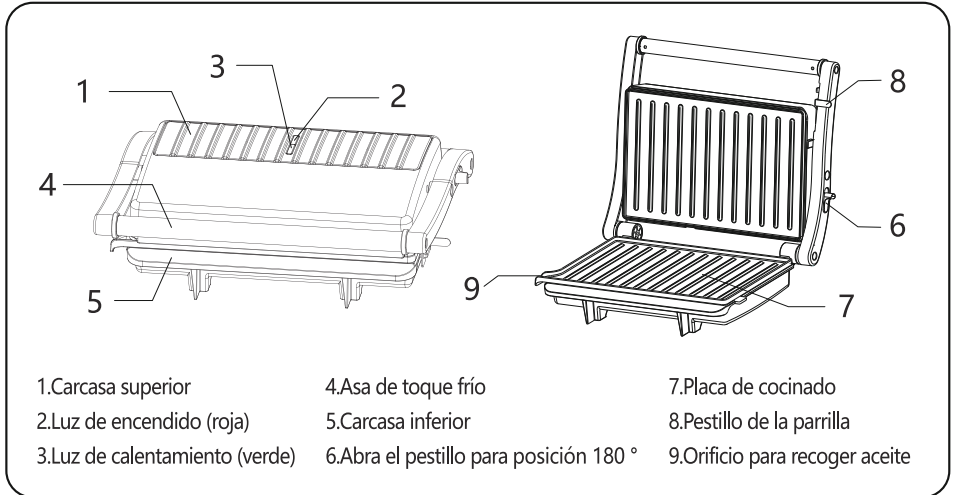

## ANTES DEL PRIMER USO

1. Retire todos los componentes del embalaje.
2. limpie la superficie del grill con una esponja o paño húmedo y agua tibia.
3. No sumerja el aparato en agua ni lave las parrillas bajo el grifo.
4. Seque el aparato con un paño o papel de cocina. Para obtener mejores resultados, unte ligeramente las placas con un poco de aceite o spray de cocina.
5. **Nota:** Cuando el aparato se caliente por primera vez podría emitir un leve olor o humo. Es algo normal y no supone ningún problema de seguridad.

## INSTRUCCIONES DE FUNCIONAMIENTO

### PARRILLA CERRADA

1. Enchufe el aparato a la toma de corriente y se encenderán la luz roja y la verde.
2. Cierre el aparato y precaliéntelo. Tardará aproximadamente 3 minutos en alcanzar la temperatura adecuada, entonces se apagará la luz de preparado.
3. Cuando se apague la luz de preparado, abra el aparato y coloque los panini u otros alimentos en la parrilla inferior.
4. Cierre el aparato y bloquee el asa. El piloto de preparado se encenderá de nuevo.

5. Cocine de 3 a 8 minutos hasta que se apague el piloto de preparado o hasta que los alimentos estén dorados.  
Nota: Durante el cocinado, la luz indicadora se encenderá y se apagará en ciclos mientras el termostato mantiene el aparato a la temperatura adecuada.
6. Cuando la comida se caliente/cocine al nivel deseado, utilice el asa para abrir la tapa. Retire los ingredientes con la ayuda de una espátula de plástico. No utilice instrumentos de metal ni cuchillos ya que podrían dañar las placas de cocinado.
7. Cuando termine, desenchufe el aparato y déjelo abierto para que se enfríe.

## **PARRILLA ABIERTA**

1. Las placas superior e inferior del aparato pueden alinearse para crear una gran superficie de cocinado del doble de tamaño. Utilizar el aparato como una parrilla abierta es una opción muy versátil.
2. Coloque el aparato sobre una superficie limpia y plana.
3. Con la mano izquierda en el asa, utilice la derecha para deslizar la palanca de apertura de la bisagra hacia usted. Empuje el asa hacia atrás hasta que la tapa apoye recta sobre la encimera. El aparato permanecerá en esta posición hasta que levante el asa y la tapa para volverlo a cerrar.
4. Puede utilizar la opción de parrilla abierta para cocinar hamburguesas, filetes, pollo (no recomendamos cocinar pollo con huesos mediante este método ya que no se cocina uniformemente), pescado y verduras.

## **LIMPIEZA Y MANTENIMIENTO**

1. Desenchufe el aparato y deje que se enfríe antes de limpiarlo. Es más fácil de limpiar cuando está ligeramente caliente. No es necesario desmontarlo para limpiarlo. No sumerja nunca el aparato en agua. El aparato NO es apto para el lavavajillas.
2. Limpie las placas con un paño suave para eliminar los restos de comida. Para eliminar restos de comida adheridos, vierta un poco de agua tibia mezclada con jabón sobre los residuos y luego limpie la zona con un estropajo no abrasivo o coloque papel de cocina húmedo sobre la zona para ablandar los restos de comida.
3. No utilice productos de limpieza abrasivos ya que podrían arañar y dañar la superficie de la placa de cocinado.
4. No utilice utensilios de metal para retirar los ingredientes ya que podrían dañar la placa de cocinado.
5. Limpie el exterior del aparato solamente con un paño húmedo. No utilice estropajos abrasivos o de acero, ya que dañaría el acabado.

## ALMACENAMIENTO

- Desenchufe el aparato antes de guardarlo.
- Asegúrese de que el aparato esté frío y seco antes de guardarlo.

## ELIMINACIÓN

	<p>Como minoristas responsables, nos preocupamos por el medio ambiente. Por ello, le instamos a que siga el procedimiento correcto para eliminar el aparato y los materiales de embalaje. Esto ayudará a conservar los recursos naturales y garantizará que se reciclen de forma que se proteja la salud y el medio ambiente. Debe desechar este aparato y su embalaje de acuerdo con las leyes y normativas locales. Como este aparato contiene componentes electrónicos, el aparato y sus accesorios deben desecharse por separado de la basura doméstica cuando lleguen al final de su vida útil. Póngase en contacto con las autoridades locales para informarse sobre la eliminación y el reciclaje. El aparato debe llevarse a un punto de recogida local para su reciclaje. Algunos puntos de recogida aceptan aparatos de forma gratuita.</p>
---	---

Garantía: 3 años, cuyo origen de defecto sea de fabricación

**WAŻNE INFORMACJE DOTYCZĄCE BEZPIECZEŃSTWA** 

1. PRZECZYTAJ WSZYSTKIE INSTRUKCJE.
2. OSTRZEŻENIE! Powierzchnie mogą się nagrzewać podczas użytkowania.
3. Nie należy dotykać gorących powierzchni. Należy używać uchwytów i pokręta.
4. W celu ochrony przed ryzykiem porażenia prądem nie należy zanurzać przewodu, wtyczki ani urządzenia w wodzie lub innej cieczy.
5. Ten produkt jest przeznaczony wyłącznie do użytku domowego. Nie używaj tego produktu do innych celów. Nie używać na zewnątrz.
6. Ścisły nadzór jest niezbędny, gdy urządzenie jest używane przez dzieci lub w ich pobliżu. Dzieci małe lub niedołążne powinny być nadzorowane, aby zapewnić, że nie bawią się produktem lub nie używają go w niewłaściwy sposób.
7. Zawsze używaj opiekacza na suchej i płaskiej powierzchni.
8. Nie umieszczaj urządzenia na lub w pobliżu gorącego palnika gazowego lub elektrycznego,



- czy też gorącego piekarnika.
9. Podczas używania tego produktu należy upewnić się, że nad i po bokach opiekacza jest wystarczająco dużo miejsca, aby umożliwić cyrkulację powietrza.
  10. Jeśli zamierzasz używać tego opiekacza na gorącej powierzchni, zaleca się użycie maty izolacyjnej.
  11. Nie należy zawieszać przewodu zasilającego nad krawędzią stołu lub lady, dotykać gorących powierzchni ani wiązać węzłów.
  12. Upewnij się, że przed przenoszeniem produktu, gdy nie jest on używany, przed czyszczeniem czy schowaniem go, jest on wyłączony i odpięty od gniazdka.
  13. Podczas czyszczenia tego opiekacza nie należy używać ostrych materiałów ściernych, żrących środków czyszczących ani środków do czyszczenia piekarników.
  14. Regularnie sprawdzać przewód zasilający, wtyczkę i korpus urządzenia pod kątem uszkodzeń. W przypadku stwierdzenia

jakichkolwiek uszkodzeń należy natychmiast zaprzestać używania opiekacza i zwrócić urządzenie oraz wszystkie powiązane z nim części do najbliższego autoryzowanego punktu serwisowego w celu przeprowadzenia kontroli, wymiany lub naprawy.

15. Zaleca się zainstalowanie wyłącznika różnicowo-prądowego (wyłącznika bezpieczeństwa) w celu zapewnienia dodatkowej ochrony bezpieczeństwa, gdy produkt jest w użyciu. Zaleca się, aby w obwodzie zasilającym produkt zainstalować wyłącznik bezpieczeństwa o znamionowym różnicowym prądzie roboczym nie większym niż 30 mA. W celu uzyskania fachowej porady należy skonsultować się z elektrykiem.

## DANE TECHNICZNE

Numer modelu	B30202J4M
Zasilanie	220V-240V~50Hz/60Hz
Pobór mocy	800-1000W

Specyfikacja i wygląd mogą ulec zmianie bez wcześniejszego powiadomienia.

## CZĘŚCI PRODUKTU

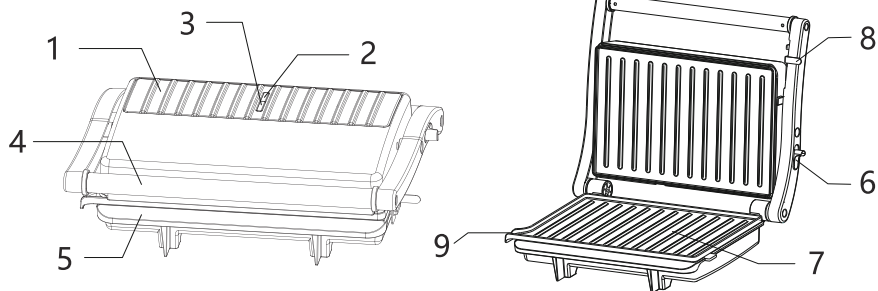

1. Górna obudowa

2. Lampka zasilania (czerwona)

3. Lampka gotowości (zielona)

4. Uchwyt

5. Dolna obudowa

6. Otwieranie pod kątem 180°.

7. Płyta grzewcza

8. Zatrząsk płyty grzewczej

9. Otwór na ociekający tłuszcz

## PRZED PIERWSZYM UŻYCIEM

1. Usunąć wszystkie materiały opakowaniowe.
2. Przetrzyj płyty grzewcze gąbką lub wilgotną ściereczką i ciepłą wodą.
3. Nie zanurzać urządzenia w wodzie ani nie opłukiwać powierzchni grzewczych pod bieżącą wodą.
4. Wyszuszyć urządzenie ściereczką lub ręcznikiem papierowym. Aby uzyskać najlepsze rezultaty, lekko pokryj płyty grzewcze odrobiną oleju lub sprayu do smażenia.
5. Uwaga: Gdy urządzenie jest podgrzewane po raz pierwszy, może wydzielać niewielką ilość dymu lub delikatny zapach. Jest to normalne i nie stanowi zagrożenia dla zdrowia.

## INSTRUKCJA OBSŁUGI

### JAKO GRILL DWUSTRONNY

1. Podłączenie do gniazdka elektrycznego powoduje zapalenie się czerwonej i zielonej lampki.
2. Zamknij urządzenie i wstępnie je podgrzej. Osiągnięcie przez urządzenie odpowiedniej temperatury zajmie około 3 minut, po czym zgaśnie kontrolka gotowości.
3. Gdy zgaśnie kontrolka gotowości, otwórz urządzenie i umieść panini lub inne produkty spożywcze na dolnej płycie grzewczej.

4. Zamknij urządzenie i zatrzaśnij płyty. Kontrolka gotowości ponownie zapali się.
5. Opiekaj przez około 3 do 8 minut, aż zgaśnie kontrolka gotowości lub aż panini nabierze złotego koloru.  
Uwaga: W trakcie opiekania lampka kontrolna będzie się cyklicznie włączać i wyłączać, podczas gdy termostat będzie utrzymywał urządzenie w odpowiedniej temperaturze.
6. Gdy potrawa zostanie odpowiednio podgrzana/ugotowana, użyj uchwyty, aby otworzyć pokrywę. Wyjmij jedzenie za pomocą plastikowej szpatułki. Nigdy nie używaj metalowych szczypiec ani noża, ponieważ mogą one uszkodzić płyty grzejne.
7. Po zakończeniu pracy odłącz urządzenie od prądu i pozostaw je otwarte, aby ostygło.

## JAKO OTWARTY GRILL

1. Górna i dolna płyta urządzenia mogą ustawić się w jednej linii, tworząc dużą, podwójną powierzchnię do grillowania. Używanie urządzenia jako otwartego grilla jest wszechstronną opcją gotowania.
2. Umieść opiekacz na czystej, płaskiej powierzchni.
3. Trzymając lewą rękę na uchwycie, użyj prawej ręki, aby przesunąć dźwignię zwalniania zawiasu do siebie. Pchnij uchwyt do tyłu, aż pokrywa spocznie płasko na blacie. Urządzenie pozostanie w tej pozycji, dopóki nie podniesiesz uchwyty i pokrywy, aby przywrócić je do pozycji zamkniętej.
4. Opcji otwartego grilla można używać do przyrządzania burgerów, steków, drobiu (nie zalecamy przyrządzania kurczaka z kością przy użyciu tej metody, ponieważ nie gotuje się on równomiernie na otwartym grillu), ryb i warzyw.

## CZYSZCZENIE I KONSERWACJA

1. Przed przystąpieniem do czyszczenia należy zawsze odłączyć urządzenie od zasilania i pozostawić je do ostygnięcia. Urządzenie jest łatwiejsze w czyszczeniu, gdy jest lekko ciepłe. Nie ma potrzeby demontażu urządzenia w celu jego wyczyszczenia. Nigdy nie zanurzaj urządzenia w wodzie. Urządzenie NIE nadaje się do mycia w zmywarce.
2. Przetrzyj płyty grzewcze miękką ściereczką, aby usunąć resztki jedzenia. W przypadku zapieczonych resztek jedzenia należy wycisnąć na nie trochę ciepłej wody z dodatkiem detergentu, a następnie wyczyścić dane miejsce za pomocą nieściernego plastikowego druciaka lub położyć na nim mokry

ręcznik papierowy, aby usunąć resztki jedzenia.

3. Nie używaj ściernych środków czyszczących, ponieważ mogą one zarysować i uszkodzić płytę grzejną.
4. Nie używaj metalowych przyborów do wyjmowania produktów spożywczych, ponieważ mogą one uszkodzić płytę grzejną.
5. Przetrzyj zewnętrzną stronę urządzenia tylko i wyłącznie wilgotną szmatką. Nie należy czyścić zewnętrznej części urządzenia za pomocą ściernego druciaka do szorowania lub wełny stalowej, ponieważ spowoduje to uszkodzenie wykończenia.

## PRZECHOWYWANIE

- Przed przechowywaniem urządzenia należy zawsze odłączyć je od zasilania.
- Przed przechowywaniem urządzenia należy zawsze upewnić się, że jest ono chłodne i suche.

## UTYLIZACJA

	<p>Jako odpowiedzialny sprzedawca detaliczny dbamy o środowisko. W związku z tym zachęcamy do przestrzegania prawidłowej procedury utylizacji urządzenia i materiałów opakowaniowych. Pomoże to w ochronie zasobów naturalnych i zapewni, że zostaną one poddane recyklingowi w sposób chroniący zdrowie i środowisko.</p> <p>Urządzenie i jego opakowanie należy utylizować zgodnie z lokalnymi przepisami.</p> <p>Przez to, że urządzenie to zawiera elementy elektroniczne, po zakończeniu eksploatacji urządzenie i jego akcesoria muszą być utylizowane oddzielnie od odpadów domowych.</p> <p>Skontaktuj się z władzami lokalnymi, aby dowiedzieć się o utylizacji i recyklingu.</p> <p>Urządzenie należy oddać do lokalnego punktu zbiórki w celu recyklingu. Niektóre punkty zbiórki przyjmują urządzenia bezpłatnie.</p>
---	---

**GWARANCJA: 2 LATA**

## IMPORTANTI MISURE DI SICUREZZA =

1. Leggere attentamente tutte le istruzioni.
2. Attenzione! Durante l'uso, le superfici possono diventare molto calde.
3. Non toccare le superfici calde, utilizzare sempre la maniglia per aprire e chiudere.
4. Per evitare il rischio di scosse elettriche, non immergere il cavo, la spina o l'unità di cottura in acqua o altri liquidi.
5. Questo prodotto è solo per uso domestico e non deve essere utilizzato per altri scopi o all'aperto.
6. Supervisionare attentamente l'uso dell'apparecchio da parte di bambini o vicino a loro, specialmente quelli piccoli o malati, per evitare l'uso improprio o il gioco.
7. Utilizzare il prodotto solo su una superficie piana e asciutta.
8. Non collocare il prodotto sopra o vicino a fornelli a gas o elettrici caldi o ad un forno caldo.

9. Utilizzare il prodotto in un'area con spazio sufficiente sopra e ai lati per consentire la circolazione dell'aria.
10. Se si utilizza il prodotto su una tavola calda, utilizzare un tappetino isolante.
11. Non appendere il cavo di alimentazione al bordo di un tavolo o bancone, non toccare superfici calde e non fare nodi.
12. Spegnerne e scollegare la presa elettrica prima di spostare, pulire o riporre il prodotto.
13. Non utilizzare detergenti aggressivi o corrosivi per la pulizia del prodotto.
14. Controllare regolarmente il cavo di alimentazione, la spina e il corpo del prodotto per verificare eventuali danni e interrompere immediatamente l'utilizzo in caso di problemi.
15. È consigliabile installare un interruttore di sicurezza per fornire un'ulteriore protezione durante l'uso del prodotto. Si consiglia di consultare un elettricista per

una consulenza professionale sulla scelta dell'interruttore più adatto.

## SPECIFICHE TECNICHE

Modello N°	B30202J4M
Alimentazione elettrica	220V-240V~50Hz/60Hz
Consumo energetico (Wattaggio)	800-1000W

Le caratteristiche tecniche e il design sono soggetti a modifiche senza preavviso.



## PANORAMICA DEL PRODOTTO

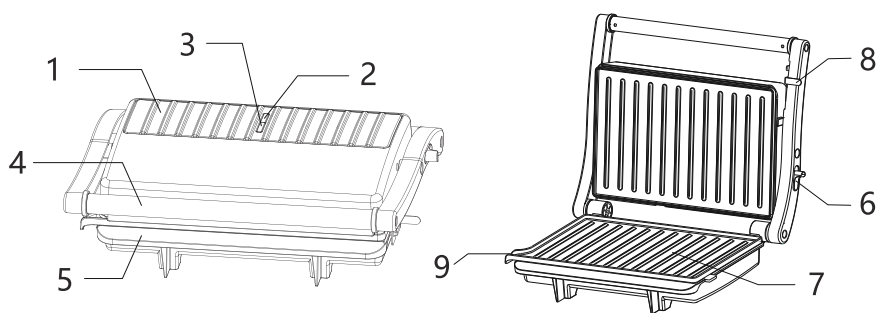

- |                                  |                            |  |
|----------------------------------|----------------------------|--|
| 1. Parte superiore               | 4. Maniglia                | 7. Piastra di cottura                            |
| 2. Spia di alimentazione (rossa) | 5. Parte inferiore         | 8. Chiusura della piastra di cottura             |
| 3. Spia di preparazione (verde)  | 6. Leva d' apertura a 180° | 9. Foro di uscita per il gocciolamento dell'olio |

## PRIMA DEL PRIMO UTILIZZO

1. Rimuovere tutto l'imballaggio.
2. Pulire le piastre di cottura con una spugna o un panno umido e acqua tiepida.
3. Non immergere l'apparecchio in acqua, né risciacquare le superfici di cottura sotto l'acqua corrente.
4. Asciugare l'apparecchio con un panno o un tovagliolo di carta. Per ottenere i migliori risultati, ricoprire leggermente le piastre di cottura con un po' di olio da cucina o spray da cucina.
5. Avviso: Quando l'apparecchio viene riscaldato per la prima volta, potrebbe emettere una piccola quantità di fumo o un leggero odore. Questo è normale e non rappresenta un problema di sicurezza.

## ISTRUZIONI PER L' USO

### COME GRIGLIA CHIUSA (A PRESSIONE)

1. Collegare l'apparecchio alla presa di corrente: le luci rossa e verde si accenderanno.
2. Chiudere l'apparecchio e preriscaldarlo. Ci vorranno circa 3 minuti perché raggiunga la temperatura adeguata; a quel punto, la spia di preparazione si spegnerà.

3. Quando la spia di preparazione si spegne, aprire l'apparecchio e posizionare i panini o altri alimenti sulla piastra di cottura inferiore.
  4. Chiudere l'apparecchio e bloccare la piastra: la spia di preparazione si riaccenderà.
  5. Cuocere per circa 3-8 minuti, finché la spia di preparazione non si spegne o i panini non diventino dorati.
- Nota: durante la cottura, la spia si accenderà e si spegnerà in cicli, mentre il termostato mantiene l'apparecchio alla giusta temperatura.
6. Quando il cibo è riscaldato/cotto al grado desiderato, utilizza la maniglia per aprire il coperchio. Rimuovi gli alimenti con l'aiuto di una spatola di plastica. Non utilizzare mai pinze metalliche o coltelli poiché potrebbero danneggiare le piastre di cottura.
  7. Al termine, scollegare l'apparecchio e lasciare l'apparecchio aperto a raffreddare.

## COME GRIGLIA APERTA

1. Le piastre di cottura superiore e inferiore dell'apparecchio possono essere allineate per creare un'ampia superficie di cottura doppia. L'uso dell'apparecchio come griglia aperta offre un'opzione di cottura versatile.
2. Posizionare l'apparecchio su una superficie piana e pulita.
3. Con la mano sinistra sulla maniglia, utilizzare la mano destra per far scorrere verso di sé la leva di rilascio della cerniera. Spingere la maniglia indietro fino a quando il coperchio non si appoggia sul piano. L'apparecchio rimarrà in questa posizione finché non solleverai la maniglia e il coperchio per riportarlo in posizione chiusa.
4. È possibile utilizzare l'opzione griglia aperta per cuocere hamburger, bistecche, pollame (si sconsiglia di cuocere il pollo con l'osso utilizzando questo metodo in quanto non cuoce uniformemente su una griglia aperta), pesce e verdure.

## PULIZIA E MANUTENZIONE

1. Prima di procedere alla pulizia, assicurati sempre di scollegare l'apparecchio e di lasciarlo raffreddare. L'operazione risulterà più semplice se l'apparecchio è leggermente caldo, ma non immergerlo mai in acqua e non lavarlo in lavastoviglie. Inoltre, non è necessario smontare l'apparecchio per pulirlo.
2. Per rimuovere i residui di cibo dalle piastre di cottura, utilizzare un panno morbido. Nel caso in cui ci fossero residui di cibo cotto al forno, puoi utilizzare una miscela di acqua tiepida e detersivo, da strizzare sopra il

residuo, quindi pulire l'area con una spugna di plastica non abrasiva o tamponare con un tovagliolo di carta bagnato.

3. Non utilizzare prodotti per la pulizia abrasivi poiché potrebbero graffiare e danneggiare la piastra di cottura.
4. Non utilizzare utensili metallici per rimuovere gli alimenti poiché potrebbero danneggiare le piastre di cottura.
5. Infine, per la pulizia dell'esterno dell'apparecchio, utilizzare soltanto un panno umido. Non usare spugnette abrasive o lana d'acciaio, in quanto potrebbero danneggiare la finitura dell'apparecchio.

## CONSERVAZIONE

- Scollegare sempre l'apparecchio prima di riporlo.
- Assicurarci sempre che l'apparecchio sia fresco e asciutto prima di riporlo.

## SMALTIMENTO



In qualità di rivenditori responsabili, ci preoccupiamo per l'ambiente e invitiamo i nostri clienti a seguire la corretta procedura di smaltimento dell'apparecchio e dei materiali di imballaggio. Questo aiuterà a conservare le risorse naturali e garantire che vengano riciclate in modo da proteggere la salute e l'ambiente. È importante smaltire questo apparecchio e il suo imballaggio in conformità alle leggi e alle normative locali.

In quanto contenente componenti elettronici, l'apparecchio e i suoi accessori devono essere smaltiti separatamente dai rifiuti domestici quando raggiungono la fine della loro vita utile. Si prega di contattare le autorità locali per informazioni sullo smaltimento e il riciclaggio.

Per smaltire correttamente l'apparecchio, portarlo al punto di raccolta locale per il riciclaggio. Alcuni punti di raccolta accettano gli apparecchi gratuitamente.

**GARANZIA: 2 ANNI**

# WICHTIGE SICHERHEITSHINWEIS

1. ALLE ANWEISUNGEN LESEN.
2. WARNUNG! Die Oberflächen können während des Gebrauchs heiß werden.
3. Berühren Sie keine heißen Oberflächen. Benutzen Sie die Griffe und den Drehknopf.
4. Um die Gefahr eines elektrischen Schlages zu vermeiden, dürfen Sie das Kabel, den Stecker oder das Kochgerät nicht in Wasser oder andere Flüssigkeiten tauchen.
5. Dieses Produkt ist nur für den Hausgebrauch bestimmt. Verwenden Sie dieses Produkt nicht für andere Zwecke. Nicht im Freien verwenden.
6. Wenn das Gerät von Kindern oder in der Nähe von Kindern benutzt wird, ist eine strenge Aufsicht erforderlich. Kleine oder gebrechliche Kinder sollten beaufsichtigt werden, um sicherzustellen, dass sie nicht mit dem Gerät spielen oder es missbrauchen.
7. Verwenden Sie das Produkt immer auf einer trockenen und ebenen Fläche.
8. Stellen Sie das Gerät nicht auf oder in die Nähe eines

heißen Gas- oder Elektrobrenners oder eines heißen Ofens.

9. Achten Sie bei der Verwendung dieses Produkts darauf, dass oberhalb und an den Seiten des Panini-Grills genügend Platz für die Luftzirkulation vorhanden ist.
10. Wenn Sie dieses Produkt auf einem heißen Tisch verwenden möchten, empfiehlt es sich, eine Isoliermatte zu verwenden.
11. Hängen Sie das Netzkabel nicht über die Kante eines Tisches oder einer Theke, berühren Sie keine heißen Oberflächen und kneten Sie keine Knoten.
12. Schalten Sie das Gerät aus und ziehen Sie den Stecker aus der Steckdose, bevor Sie es bewegen, wenn es nicht in Gebrauch ist, oder bevor Sie das Gerät reinigen oder lagern.
13. Verwenden Sie zur Reinigung dieses Produkts keine scharfen Scheuermittel, ätzenden Reiniger oder Ofenreiniger.
14. Überprüfen Sie das Netzkabel, den Stecker und das Gehäuse des Geräts regelmäßig auf Schäden. Wenn Sie einen Schaden feststellen, stellen Sie die

Verwendung des Geräts sofort ein und bringen Sie das Panini-Gerät und alle zugehörigen Teile zur Inspektion, zum Austausch oder zur Reparatur zum nächstgelegenen autorisierten Service-Center.

15. Es wird empfohlen, einen Fehlerstromschutzschalter (Sicherheitsschalter) zu installieren, um einen zusätzlichen Sicherheitsschutz zu gewährleisten, wenn das Produkt in Betrieb ist. Es wird empfohlen, einen Sicherheitsschalter mit einem Bemessungsfehlerstrom von nicht mehr als 30 mA in den Stromkreis zu installieren, der das Produkt versorgt. Wenden Sie sich bitte an Ihren Elektriker, um professionellen Rat einzuholen.

## TECHNISCHE DATEN

Modell Nr.	B30202J4M
Stromversorgung	220V-240V~50Hz/60Hz
Stromverbrauch	800-1000W

Änderungen der technischen Daten und des Designs sind ohne Vorankündigung möglich.

# PRODUKTÜBERSICHT

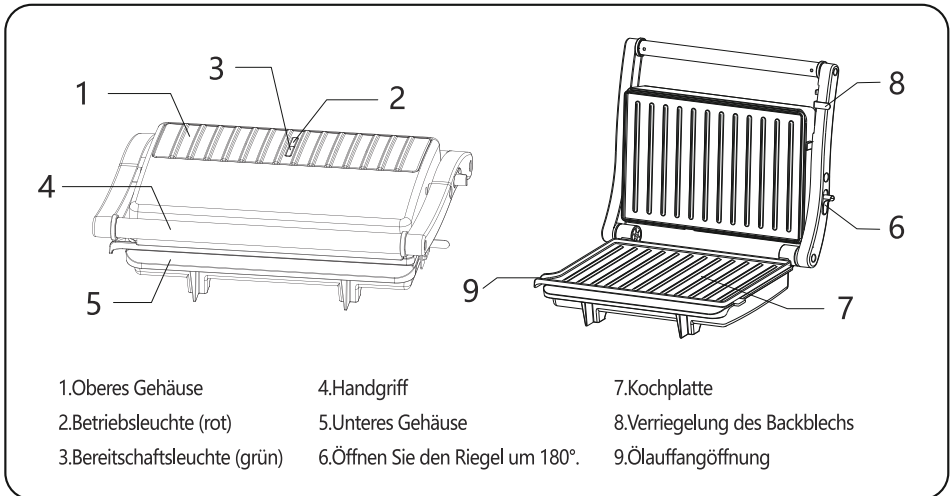

## VOR DER ERSTEN BENUTZUNG

- 1.Entfernen Sie alle Verpackungen.
- 2.Wischen Sie die Kochplatten mit einem Schwamm oder einem feuchten Tuch und warmem Wasser ab.
- 3.Tauchen Sie das Gerät nicht in Wasser ein und spülen Sie die Kochflächen nicht unter fließendem Wasser ab.
- 4.Trocknen Sie das Gerät mit einem Tuch oder Papiertuch ab. Für beste Ergebnisse die Kochplatten leicht mit etwas Speiseöl oder Kochspray bestreichen.
- 5.Hinweis: Wenn Ihr Gerät zum ersten Mal aufgeheizt wird, kann es eine kleine Menge Rauch oder einen leichten Geruch abgeben. Dies ist normal und stellt keine Sicherheitsbedenken dar.

## BETRIEBSANLEITUNG

### ALS DRUCKGRILL

- 1.Stecken Sie den Stecker in die Steckdose und die roten und grünen Lichter leuchten auf.
- 2.Schließen Sie das Gerät und heizen Sie es vor. Es dauert etwa 3 Minuten, bis das Gerät die richtige Temperatur erreicht hat und die Bereitschaftsanzeige erlischt.

3. Sobald die Bereitschaftsanzeige erloschen ist, öffnen Sie das Gerät und legen Sie die Panini oder andere Lebensmittel auf die untere Kochplatte.
  4. Schließen Sie das Gerät und verriegeln Sie die Platte. Die Bereitschaftsanzeige leuchtet wieder auf.
  5. Etwa 3 bis 8 Minuten backen, bis die Bereitschaftsanzeige erlischt oder bis die Panini goldbraun sind.
- Hinweis: Während des Garvorgangs schaltet sich die Kontrollleuchte zyklisch ein und aus, während der Thermostat das Gerät auf der richtigen Temperatur hält.
6. Wenn die Speisen bis zum gewünschten Grad erhitzt/gekocht sind, öffnen Sie den Deckel mit dem Griff. Nehmen Sie die Lebensmittel mit Hilfe eines Kunststoffspatels heraus. Verwenden Sie niemals eine Metallzange oder ein Messer, da diese die Kochplatten beschädigen können.
  7. Wenn Sie fertig sind, ziehen Sie den Stecker aus der Steckdose und lassen das Gerät offen abkühlen.

## ALS OFFENER GRILL

1. Die oberen und unteren Kochplatten des Geräts können aneinandergereiht werden, um eine große, doppelt so große Kochfläche zu schaffen. Die Verwendung des Geräts als offener Grill ist eine vielseitige Kochoption.
2. Stellen Sie das Gerät auf eine saubere, ebene Fläche.
3. Halten Sie den Griff mit der linken Hand und schieben Sie mit der rechten Hand den Scharnierentriegelungs-Hebel zu sich hin. Schieben Sie den Griff zurück, bis der Deckel flach auf der Arbeitsplatte aufliegt. Das Gerät verbleibt in dieser Position, bis Sie den Griff und die Abdeckung anheben, um sie wieder in die geschlossene Position zu bringen.
4. Mit der Option „Offener Grill“ können Sie Burger, Steak, Geflügel (wir raten davon ab, Hähnchen mit Knochen auf diese Weise zuzubereiten, da es auf einem offenen Grill nicht gleichmäßig gart), Fisch und Gemüse zubereiten.

## REINIGUNG UND WARTUNG

1. Ziehen Sie immer den Netzstecker und lassen Sie das Gerät abkühlen, bevor Sie es reinigen. Das Gerät ist leichter zu reinigen, wenn es noch leicht warm ist. Sie brauchen das Gerät zum Reinigen nicht zu zerlegen. Tauchen Sie das Gerät niemals in Wasser ein. Das Gerät ist NICHT spülmaschinengeeignet.
2. Wischen Sie die Kochplatten mit einem weichen Tuch ab, um Essensreste zu entfernen. Bei angebackenen Speiseresten drücken Sie etwas warmes Wasser mit Spülmittel auf die Rückstände und reinigen Sie dann die betroffene Stelle mit einem nicht scheuernden Kunststoff-Scheuerschwamm



oder legen Sie ein feuchtes Papiertuch auf die Stelle, um die Speisereste zu lösen.

3. Verwenden Sie keine scheuernden Reinigungsmittel, da diese die Kochplatte zerkratzen und beschädigen können.
4. Verwenden Sie keine Metallutensilien, um Ihre Lebensmittel zu entnehmen, da diese die Kochplatten beschädigen können.
5. Wischen Sie die Außenseite des Geräts nur mit einem feuchten Tuch ab. Reinigen Sie die Außenseite nicht mit einem Scheuerschwamm oder Stahlwolle, da dies die Oberfläche beschädigen würde.

## LAGERUNG

- Ziehen Sie vor der Lagerung des Geräts immer den Netzstecker.
- Achten Sie immer darauf, dass das Gerät vor der Lagerung kühl und trocken ist.

## ENTSORGUNG



Als verantwortungsbewusster Einzelhändler kümmern wir uns um die Umwelt.

Wir bitten Sie daher dringend, das Gerät und die Verpackungsmaterialien ordnungsgemäß zu entsorgen. Dies trägt dazu bei, die natürlichen Ressourcen zu schonen und sicherzustellen, dass sie auf eine Weise recycelt werden, die Gesundheit und Umwelt schützt.

Sie müssen dieses Gerät und seine Verpackung gemäß den örtlichen Gesetzen und Vorschriften entsorgen.

Da dieses Gerät elektronische Bauteile enthält, müssen das Gerät und sein Zubehör am Ende seiner Lebensdauer getrennt vom Hausmüll entsorgt werden.

Wenden Sie sich an Ihre örtliche Behörde, um sich über Entsorgung und Recycling zu informieren.

Bringen Sie das Gerät zum Recycling zu Ihrer örtlichen Sammelstelle. Einige Sammelstellen nehmen die Geräte kostenlos an.

GEWÄHRLEISTUNG: 2 JAHRE

## BELANGRIJKE VEILIGHEIDSINFORMATIE

1. LEES ALLE INSTRUCTIES.
2. WAARSCHUWING! Oppervlakken kunnen tijdens gebruik heet worden.
3. Raak de hete oppervlakken niet aan. Gebruik de handgrepen en draaiknop.
4. Dompel het snoer, de stekker of de kookunit niet onder in water of een andere vloeistof om het risico op een elektrische schok te voorkomen.
5. Dit product is alleen voor huishoudelijk gebruik. Gebruik dit product niet voor andere doeleinden. Gebruik het apparaat niet buitenshuis.
6. Nauw toezicht is belangrijk wanneer het apparaat door of in de buurt van kinderen wordt gebruikt. Kinderen die jong of zwak zijn, moeten onder toezicht staan om ervoor te zorgen dat ze niet met het product spelen of het verkeerd gebruiken.
7. Gebruik het product altijd op een droge en vlakke ondergrond.

8. Plaats het apparaat niet op of in de buurt van een hete gas- of elektrische brander of een hete oven.
9. Zorg er bij het gebruik van dit product voor dat er voldoende ruimte is boven en aan de zijkanten van de panini grill om luchtcirculatie mogelijk te maken.
10. Als u van plan bent om dit product op een hete tafel te gebruiken, is het raadzaam om een isolerende mat te gebruiken.
11. Hang het netsnoer niet over de rand van een tafel of aanrecht, raak geen hete oppervlakken aan en knoop geen knopen.
12. Zorg ervoor dat u het stopcontact uitschakelt en loskoppelt voordat u het product verplaatst wanneer het niet in gebruik is of voordat u het apparaat schoonmaakt of opslaat.
13. Gebruik geen agressieve schuurmiddelen, bijtende reinigingsmiddelen of ovenreinigers bij het reinigen van dit product.
14. Controleer regelmatig het netsnoer, de stekker en de behuizing van het product op schade. Als

er schade wordt gevonden, stop dan onmiddellijk met het gebruik van het product en breng de Panini grill en alle gerelateerde onderdelen terug naar het dichtstbijzijnde erkende servicecentrum voor inspectie, vervanging of reparatie.

15. Het wordt aanbevolen om een reststroomvoorziening (veiligheidsschakelaar) te installeren om extra veiligheidsbescherming te bieden wanneer het product in gebruik is. Het wordt aanbevolen dat een veiligheidsschakelaar met een nominale reststroom van niet meer dan 30 mA wordt geïnstalleerd op het circuit dat het product levert. Raadpleeg uw elektricien voor professioneel advies.

## TECHNISCHE SPECIFICATIES

Modelnr.	B30202J4M
Stroomtoevoer	220V-240V~50Hz/60Hz
Stroomverbruik	800-1000W

Specificaties en ontwerp kunnen zonder voorafgaande kennisgeving worden gewijzigd.

# PRODUCTOVERZICHT

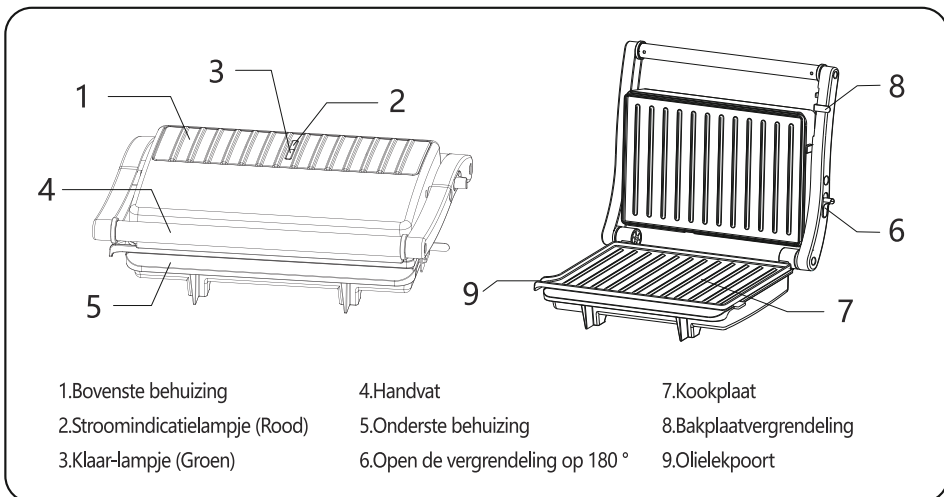

## VÓÓR HET EERSTE GEBRUIK

1. Verwijder alle verpakking.
2. Veeg de kookplaten af met een spons of een vochtige doek en warm water.
3. Dompel het apparaat niet onder in water en spoel de kookoppervlakken niet af onder stromend water.
4. Droog het apparaat met een doek of keukenpapier. Voor de beste resultaten bestrijkt u de kookplaten lichtjes met een beetje bakolie of kookspray.
5. Opmerking: Wanneer uw apparaat voor de eerste keer wordt verwarmd, kan het een beetje rook of een lichte geur afscheiden. Dit is normaal en levert geen veiligheidsrisico's op.

## GEBRUIKSAANWIJZING

### ALS EEN PERS GRILL

1. Steek de stekker in het stopcontact en het rode en groene lampje gaan branden.
2. Sluit het apparaat en verwarm het voor. Het duurt ongeveer 3 minuten voordat het apparaat de juiste temperatuur heeft bereikt, waarna het groene lampje Ready gaat branden.

3. Zodra het groene lampje uit is, opent u het apparaat en plaatst u de panini of andere etenswaren op de onderste kookplaat.
  4. Sluit het apparaat en vergrendel de plaat. Het groene lampje zal weer aanspringen.
  5. Kook ongeveer 3 tot 8 minuten totdat het lampje uitgaat of totdat de panini goudbruin wordt.
- Opmerking: Tijdens het koken gaat het indicatielampje in cycli aan en uit terwijl de thermostaat het apparaat op de juiste temperatuur houdt.
6. Wanneer het voedsel genoeg opgewarmd/gekookt is, doet u met de hendel het deksel open. Haal het eten eruit met behulp van een kunststoffen spatel. Gebruik nooit metalen grijpers of een mes, want die kunnen de kookplaten beschadigen.
  7. Als u klaar bent, haalt u de stekker uit het stopcontact en laat u het apparaat afkoelen.

## ALS EEN OPEN GRILL

1. De bovenste en onderste kookplaten van het apparaat kunnen worden uitgelijnd om een groot, dubbel kookoppervlak te creëren. Het gebruik van het apparaat als een open grill is een veelzijdige kookoptie.
2. Plaats het apparaat op een schone, vlakke ondergrond.
3. Met uw linkerhand aan het handvat gebruikt u uw rechterhand om de scharnierhendel naar u toe te schuiven. Duw het handvat naar achteren totdat het deksel plat op het aanrecht rust. Het apparaat blijft in deze positie totdat u het handvat en het deksel optilt om het terug te brengen naar de gesloten positie.
4. U kunt de open grill-optie gebruiken om hamburgers, biefstuk, gevogelte (we raden af om kip met botten op deze manier te bereiden, omdat deze niet gelijkmatig op een open grill kookt), vis en groenten te grillen.

## REINIGING EN ONDERHOUD

1. Trek altijd de stekker uit het stopcontact en laat het apparaat afkoelen voordat u het schoonmaakt. Het apparaat is gemakkelijker schoon te maken als het een beetje warm is. U hoeft het apparaat niet uit elkaar te halen om het schoon te maken. Dompel het apparaat nooit onder in water. Het apparaat is NIET vaatwasmachinebestendig.
2. Veeg de kookplaten af met een zachte doek om voedselresten te verwijderen. Voor aangebakken voedselresten doet u wat warm water vermengd met

afwasmiddel over de resten en maakt u het getroffen gebied schoon met een niet-schurend plastic schuursponsje of plaats een nat papieren doekje over de plek om de voedselresten los te maken.

3. Gebruik geen bijtende schoonmaakmiddelen, want die kunnen de kookplaat bekrassen en beschadigen.
4. Gebruik geen metalen voorwerpen om uw eten eruit te halen want die kunnen de kookplaten beschadigen.
5. Veeg de buitenkant van het apparaat alleen af met een vochtige doek. Reinig de buitenkant niet met een schuursponsje of staalwol, omdat dit de afwerking beschadigt.

## OPSLAG

- Trek altijd de stekker uit het stopcontact voordat u het apparaat opbergt.
- Zorg er altijd voor dat het apparaat koel en droog is voordat u het opbergt.

## VERWIJDERING



Als verantwoordelijke retailers geven we om het milieu.

Daarom verzoeken wij u om de juiste verwijderingsprocedure voor het apparaat en de verpakkingsmaterialen te volgen. Dit helpt bij het behoud van natuurlijke hulpbronnen en zorgt ervoor dat ze worden gerecycled op een manier die de gezondheid en het milieu beschermt.

U moet dit apparaat en zijn verpakking weggooien in overeenstemming met de lokale wet- en regelgeving.

Aangezien dit apparaat elektronische componenten bevat, moeten zowel het apparaat als de accessoires aan het einde van zijn levensduur gescheiden van huishoudelijk afval worden verwijderd.

Neem contact op met uw lokale overheid voor meer informatie over afvalverwerking en recycling.

Het apparaat moet voor recyclage naar uw plaatselijke recyclagecentrum worden gebracht. Sommige verzamelpunten accepteren apparaten gratis.

GARANTIE: 2 JAAR

## CONSIGNES DE SÉCURITÉ IMPORTANTES =

1. LISEZ TOUTES LES INSTRUCTIONS.
2. AVERTISSEMENT ! Les surfaces sont susceptibles de devenir chaudes pendant l'utilisation.
3. Ne touchez pas les surfaces chaudes. Utilisez la poignée et le bouton.
4. Pour vous protéger contre les risques d'électrocution, ne plongez pas le câble, la prise ou le grill lui-même dans l'eau ou tout autre liquide.
5. Cet appareil est destiné à un usage domestique uniquement. Ne pas l'utiliser à d'autres fins. Ne pas l'utiliser en extérieur.
6. Une surveillance étroite est essentielle lorsque l'appareil est utilisé par ou à proximité d'enfants. Les enfants jeunes ou infirmes doivent être surveillés pour s'assurer qu'ils ne jouent pas avec l'appareil ou qu'ils n'en abusent pas.
7. Utilisez toujours l'appareil sur une surface sèche et plane.
8. Ne placez pas l'appareil sur ou à proximité d'un



brûleur à gaz ou électrique chaud ou d'un four chaud.

9. Lorsque vous utilisez cet appareil, assurez-vous qu'il y a suffisamment d'espace au-dessus et sur les côtés de l'appareil pour permettre la circulation de l'air.
10. Si vous avez l'intention d'utiliser cet appareil sur une surface sensible à la chaleur, il est recommandé d'utiliser un tapis isolant.
11. Ne laissez pas pendre le câble au bord d'une table ou d'un plan de travail, ne le laissez pas toucher des surfaces chaudes et ne faites pas de nœuds.
12. Assurez-vous d'éteindre l' appareil et de le débrancher de la prise électrique avant de le déplacer, lorsqu'il n'est pas utilisé ou avant de le nettoyer ou ranger.
13. N'utilisez pas d'abrasifs durs, de nettoyeurs corrosifs ou de nettoyeurs pour four lors du nettoyage de l' appareil.
14. Vérifiez régulièrement que le câble, la prise et le corps de l' appareil ne sont pas endommagés. En

cas de dommage, arrêtez immédiatement d'utiliser l' appareil et renvoyez-le ainsi que toutes les pièces connexes au centre de service agréé pour inspection, remplacement ou réparation.

15. Il est recommandé d'installer un dispositif de courant résiduel (interrupteur de sécurité) pour fournir une protection de sécurité supplémentaire lorsque l' appareil est en cours d'utilisation. Il est recommandé d'installer un interrupteur de sécurité avec un courant de fonctionnement résiduel nominal inférieur à 30 mA sur le circuit alimentant l' appareil. Veuillez consulter votre électricien pour des conseils professionnels.

## CARACTÉRISTIQUES TECHNIQUES

Modèle n°	B30202J4M
Alimentation	220V-240V~50Hz/60Hz
Puissance	800-1000W

Les caractéristiques et la conception sont sujettes à modification sans préavis.

# SCHÉMA DE L' APPAREIL

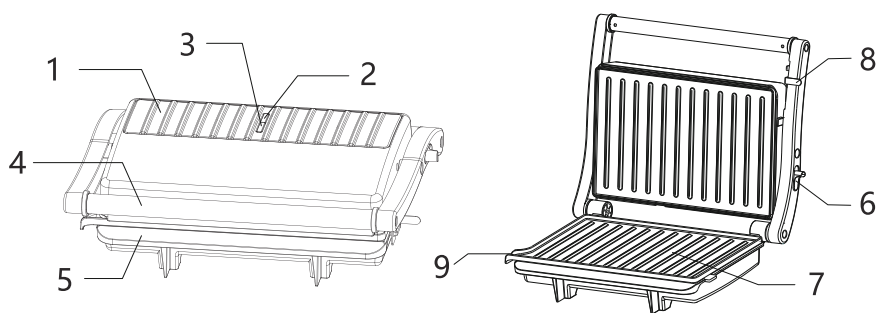

- |                                       |                               |                                       |
|---------------------------------------|-------------------------------|---------------------------------------|
| 1. Carcasse supérieure                | 4. Poignée                    | 7. Plaque de cuisson                  |
| 2. Voyant d'alimentation (rouge)      | 5. Carcasse inférieure        | 8. Loquet de la plaque de cuisson     |
| 3. Voyant prêt pour la cuisson (vert) | 6. Loquet d' ouverture à 180° | 9. Orifice d'égouttement des graisses |

## AVANT LA PREMIÈRE UTILISATION

1. Retirez tous les emballages.
2. Essuyez les plaques de cuisson avec une éponge ou un chiffon humide et de l'eau tiède.
3. Ne plongez pas l'appareil dans l'eau et ne rincez pas les surfaces de cuisson sous l'eau courante.
4. Séchez l'appareil avec un chiffon ou une serviette en papier. Pour de meilleurs résultats, enduisez légèrement les plaques de cuisson d'un peu d'huile ou d'aérosol de cuisson.
5. Remarque : lorsque votre appareil est chauffé pour la première fois, il peut émettre une petite quantité de fumée ou une légère odeur. Ceci est normal et ne pose aucun problème de sécurité.

## MODE D' EMPLOI

### GRILL FERMÉ

1. Branchez l' appareil, les voyants rouge et vert s'allument.
2. Fermez l'appareil et laissez-le préchauffer. Il faudra environ 3 minutes pour que l'appareil atteigne la température appropriée, moment auquel le voyant vert s'éteindra.
3. Une fois le voyant vert éteint, ouvrez l'appareil et placez le panini ou autres aliments sur la plaque de cuisson inférieure.

4. Fermez l'appareil et verrouillez la plaque. Le voyant vert s'allumera à nouveau.
5. Laissez cuire environ 3 à 8 minutes jusqu'à ce que le voyant vert s'éteigne ou jusqu'à ce que le panini soit doré.  
Remarque : pendant la cuisson, le voyant s'allume et s'éteint par cycles montrant que le thermostat maintient l'appareil à la bonne température.
6. Lorsque les aliments sont chauffés/cuits au degré souhaité, utilisez la poignée pour ouvrir le couvercle. Retirez les aliments à l'aide d'une spatule en plastique. N'utilisez jamais de pince métallique ou de couteau, car ils peuvent endommager les plaques de cuisson.
7. Une fois que vous avez terminé, débranchez l'appareil et laissez-le refroidir ouvert.

## GRILL OUVERT

1. Les plaques de cuisson supérieure et inférieure de l'appareil peuvent s'aligner pour créer une grande surface de cuisson double. L'utilisation de l'appareil comme grill ouvert est une option de cuisson polyvalente.
2. Placez l'appareil sur une surface plane et propre.
3. Avec votre main gauche sur la poignée, utilisez votre main droite pour faire glisser le loquet d'ouverture vers vous. Poussez la poignée vers l'arrière jusqu'à ce que le couvercle repose à plat. L'appareil restera dans cette position jusqu'à ce que vous souleviez la poignée et le couvercle pour le remettre en position fermée.
4. Vous pouvez utiliser l'option grill ouvert pour cuire des hamburgers, des steaks, de la volaille (nous ne recommandons pas de faire cuire du poulet avec os en utilisant cette méthode car il ne cuit pas uniformément sur un grill ouvert), du poisson et des légumes.

## NETTOYAGE ET ENTRETIEN

1. Débranchez toujours l'appareil et laissez-le refroidir avant de le nettoyer. L'appareil est plus facile à nettoyer lorsqu'il est légèrement chaud. Il n'est pas nécessaire de démonter l'appareil pour le nettoyer. Ne plongez jamais l'appareil dans l'eau. L'appareil ne va PAS au lave-vaisselle.
2. Essuyez les plaques de cuisson avec un chiffon doux pour éliminer les résidus alimentaires. Pour les résidus alimentaires cuits, pressez un peu d'eau tiède mélangée à du détergent sur les résidus puis nettoyez la zone affectée avec un tampon à récurer en plastique non abrasif ou placez une serviette en papier humide sur la zone pour détacher les résidus.

3. N'utilisez pas de produits de nettoyage abrasifs, car ils risquent de rayer et d'endommager les plaques de cuisson.
4. N'utilisez pas d'ustensiles en métal pour retirer les aliments, car ils risquent d'endommager les plaques de cuisson.
5. Essuyez l'extérieur de l'appareil uniquement avec un chiffon humide. Ne nettoyez pas l'extérieur avec un tampon à récurer abrasif ou de la laine d'acier car cela endommagerait la finition.

## STOCKAGE

- Débranchez toujours l'appareil avant de le ranger.
- Assurez-vous toujours que l'appareil est frais et sec avant de le ranger.

## RECYCLAGE



En tant que détaillant responsable, nous nous soucions de l'environnement.

Par conséquent, nous vous invitons à suivre la procédure d'élimination correcte de l'appareil et de ses matériaux d'emballage. Cela contribuera à préserver les ressources naturelles et à garantir qu'il soit recyclé d'une manière qui protège la santé et l'environnement.

Vous devez vous débarrasser de cet appareil et de son emballage conformément aux lois et réglementations locales.

Étant donné que cet appareil contient des composants électroniques, l'appareil et ses accessoires doivent être éliminés séparément des ordures ménagères lorsque l'appareil atteint sa fin de vie.

Contactez votre autorité locale pour en savoir plus sur l'élimination et le recyclage.

L'appareil doit être apporté à votre point de collecte local pour être recyclé. Certains points de collecte acceptent les appareils gratuitement.

GARANTIE: 2 ANS

## INFORMAÇÕES IMPORTANTES SOBRE SEGURANÇA =

1. Leia todas as instruções.
2. Aviso! As superfícies podem ficar quentes durante o uso.
3. Não toque em superfícies quentes. Use as alças e o botão.
4. Para proteger contra o risco de choque elétrico, não mergulhe o cordão, plugue ou unidade de cozinha em água ou qualquer outro líquido.
5. Este produto é apenas para uso doméstico. Não use este produto para outros fins. Não use ao ar livre.
6. A supervisão estreita é essencial quando o aparelho está sendo usado por ou perto de crianças. As crianças que são jovens ou enferidas devem ser supervisionadas para garantir que não brinquem ou usam mal o produto.
7. Sempre use o produto em uma superfície seca e plana.
8. Não coloque o aparelho em ou perto de um

gás quente ou queimador elétrico ou um forno quente.

9. Ao usar este produto, verifique se há espaço suficiente acima e nas laterais do fabricante de Panini para permitir a circulação do ar.
10. Se pretende usar este produto em uma mesa quente, é recomendável usar um tapete isolante.
11. Não pendure o cabo de alimentação sobre a borda de uma mesa ou contador, não toque em superfícies quentes e não amarre nós.
12. Certifique -se de desligar e desconectar a tomada elétrica antes de mover o produto quando ele não estiver em uso ou antes de limpar ou armazenar o aparelho.
13. Não use abrasivos severos, limpadores corrosivos ou limpadores de forno ao limpar este produto.
14. Verifique o cabo de alimentação, o plugue e o corpo do produto regularmente quanto a danos. Se algum dano for encontrado, pare de usar o produto imediatamente e devolva o

fabricante do Panini e todas as peças relacionadas ao centro de serviço autorizado mais próximo para inspeção, substituição ou reparo.

15. Recomenda -se que um dispositivo atual residual (interruptor de segurança) seja instalado para fornecer proteção de segurança adicional quando o produto estiver em uso. Recomenda -se que uma chave de segurança com uma corrente operacional residual nominal de não mais que 30ma seja instalada no circuito que fornece o produto. Consulte o seu electricista para obter conselhos profissionais.

## ESPECIFICAÇÕES TÉCNICAS

Modelo No.	B30202J4M
Fonte de energia	220V-240V~50Hz/60Hz
Consumo de energia	800-1000W

As especificações e design estão sujeitos a alterações sem aviso prévio.



## RESUMO DO PRODUTO

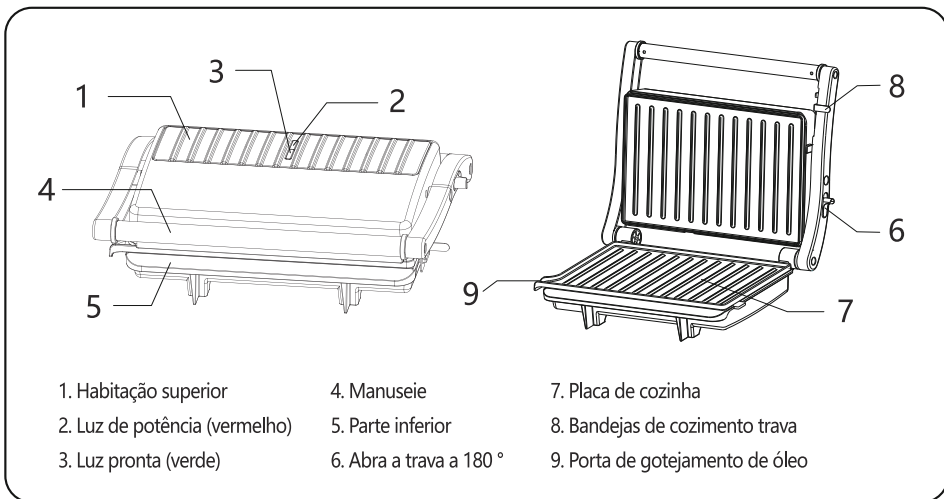

## Antes do primeiro uso

1. Remova toda a embalagem.
2. Limpe as placas de cozinha com uma esponja ou pano húmido e água morna.
3. Não mergulhe a unidade em água ou enxágue as superfícies de cozimento em água corrente.
4. Seque o aparelho com um pano ou toalha de papel. Para obter melhores resultados, cubra levemente as placas de cozinha com um pouco de óleo de cozinha ou spray de cozinha.
5. Aviso: Quando o seu aparelho é aquecido pela primeira vez, ele pode emitir uma pequena quantidade de fumo ou um pequeno odor. Isso é normal e não representa preocupações de segurança.

## INSTRUÇÕES DE OPERAÇÃO

### COMO UMA GRELHA DE IMPRENSA

1. Conecte -se ao soquete de energia e as luzes vermelhas e verdes acendem.
2. Feche o aparelho e pré -aqueça. Levará aproximadamente 3 minutos para que o aparelho atinja a temperatura apropriada, momento em que a luz pronta se apaga.
3. Depois que a luz pronta estiver apagada, abra o aparelho e coloque a panini ou outros itens alimentares na placa de cozimento inferior.
4. Feche o aparelho e bloqueie a placa. A luz pronta vai acender novamente.

5. Cozinhe por cerca de 3 a 8 minutos até que a luz pronta se apagar ou até que a panini fique dourada.
- Nota: Durante o cozimento, a luz indicadora continua e desligará em ciclos, enquanto o termostato mantém o aparelho na temperatura certa.
6. Quando a comida for aquecida/cozida no grau desejado, use a alça para abrir a tampa. Remova os itens alimentares com a ajuda de uma espátula de plástico. Nunca use pinças de metal ou uma faca, pois elas podem danificar as placas de cozinha.
  7. Depois de terminar, desconecte o aparelho e deixe a unidade aberta para arrefecer.

## COMO UMA CHURRASQUEIRA ABERTA

1. As placas de cozimento superior e inferior do aparelho podem se alinhar para criar uma grande superfície de cozimento de tamanho duplo. Usar o aparelho como uma grelha aberta é uma opção de cozimento versátil.
2. Coloque o aparelho em uma superfície limpa e plana.
3. Com a mão esquerda na alça, use a mão direita para deslizar a alavanca de liberação da dobradiça em sua direção. Empurre a alça para trás até que a tampa repouse no balcão. A unidade permanecerá nesta posição até levantar a alça e cobrir para devolvê-la à posição fechada.
4. Pode usar a opção de churrasqueira aberta para cozinhar hambúrgueres, bife, aves domésticas (não recomendamos cozinhar frango com osso usando esse método, pois não cozinha uniformemente em uma grade aberta), peixe e legumes.

## LIMPEZA E MANUTENÇÃO



1. Sempre desconecte o aparelho e deixe arrefecer antes da limpeza. A unidade é mais fácil de limpar quando ligeiramente quente. Não há necessidade de desmontar o aparelho para limpá-lo. Nunca mergulhe o aparelho na água. O aparelho não é seguro para lavar louça.
2. Limpe as placas de cozinha com um pano macio para remover o resíduo de alimentos. Para resíduos de alimentos assados, esprema um pouco de água morna misturada com detergente sobre o resíduo e limpe a área afetada com uma almofada de limpeza de plástico não abrasiva ou coloque a toalha de papel molhada sobre a área para afrouxar o resíduo de alimentos.
3. Não use produtos de limpeza abrasivos, pois eles podem arranhar e danificar a placa de cozimento.
4. Não use utensílios de metal para remover seus itens de comida, pois eles podem danificar as placas de cozinha.
5. Limpe a parte externa do aparelho apenas com um pano húmido. Não

limpe o exterior com uma almofada de limpeza abrasiva ou lã de aço, pois isso danificará o acabamento.

## ARMAZENAR

- Sempre desconecte o aparelho antes do armazenamento.
- Sempre verifique se o aparelho está frio e seco antes do armazenamento.

## DISPOSIÇÃO

 	<p>Como varejista responsável, nos preocupamos com o meio ambiente.</p> <p>Como tal, pedimos que siga o procedimento de descarte correto para os materiais de aparelho e embalagem. Isso ajudará a economizar recursos naturais e garantir que eles sejam reciclados de uma maneira que proteja a saúde e o meio ambiente.</p> <p>Deve descartar este aparelho e sua embalagem de acordo com as leis e regulamentos locais.</p> <p>Como este aparelho contém componentes eletrônicos, o aparelho e seus acessórios devem ser descartados separadamente dos resíduos domésticos quando o aparelho atingir seu fim de vida.</p> <p>Entre em contato com sua autoridade local para aprender sobre descarte e reciclagem.</p> <p>O aparelho deve ser levado ao seu ponto de cobrança local para reciclagem. Alguns pontos de coleta aceitam aparelhos gratuitamente.</p>
--	--

GARANTIA: 2 ANOS

# FONTOS BIZTONSÁGI TÁJÉKOZTATÓ =

- 1.OLVASSA EL AZ ÖSSZES UTASÍTÁST
- 2.FIGYELMEZTETÉS! A felületek használat közben felforrósodnak.
- 3.Ne érintse meg a forró felületeket! Használja a fogantyúkat és a gombot.
- 4.Az áramütés elkerülése érdekében ne merítse a tápkábelt, a csatlakozódugaszt vagy a sütőt vízbe vagy más folyadékba.
- 5.A termék csak háztartási használatra alkalmas. Ne használja a terméket más célokra. Ne használja kültéren.
- 6.Ha a készüléket gyerekek közelében, vagy gyerekek használják, a szigorú felügyelet elengedhetetlen. A fiatal vagy gyengébb szellemi vagy fizikai képességekkel rendelkező gyermekek felügyeletet igényelnek, biztosítandó, hogy ne játszanak a termékkel vagy ne használják nem megfelelően.
- 7.Mindig száraz és vízszintes felületen használja

a terméket.

8. Ne helyezze a készüléket forró gázégőre vagy elektromos főzőlapra, illetve ezek közelébe, és ne helyezze forró sütőbe.
9. A termék használatakor győződjön meg róla, hogy elegendő hely van a panini sütő felett és oldalainál, hogy a levegő áramlása biztosítva legyen.
10. Ha a terméket forró asztalon kívánja használni, szigetelő alátét használata javasolt.
11. Ügyeljen arra, hogy a tápkábel ne lógjon le az asztal vagy a pult szélén, ne érintkezzen forró felülettel, illetve ne kössön a kábelre csomót.
12. A készülék mozgatása és tisztítása előtt, illetve, ha nincs használatban vagy hosszabban tárolja, mindenképpen kapcsolja ki a készüléket, és húzza ki a csatlakozódugaszt a hálózati aljzatból.
13. A termék tisztításakor ne használjon erős súrolószereket, maró hatású tisztítószereket vagy sütőtisztítót.

14. Rendszeresen ellenőrizze a tápkábel, a csatlakozódugasz és a termék burkolatának sérülésmentességét. Ha bármilyen sérülést észlel, azonnal fejezze be a termék használatát, és vigye el a panini sütőt és az összes kapcsolódó alkatrészt a legközelebbi hivatalos márkaszervizbe ellenőrzés, csere vagy javítás céljából.

15. Javasoljuk, hogy szereljen fel egy áram-védőkapcsolót (biztonsági kapcsolót), amely további védelmet nyújt a termék használata során. Javasoljuk, hogy a terméket tápláló áramkörre szereljen fel egy legfeljebb 30 mA névleges üzemi maradékárammal rendelkező biztonsági kapcsolót. Szakmai tanácsért forduljon villanyszerelőjéhez.

## MŰSZAKI ADATOK

Modellszám	B30202J4M
Tápellátás	220V-240V~50Hz/60Hz
Teljesítményfelvétel	800-1000 W

A termék műszaki adatai és a kialakítása előzetes értesítés nélkül változhatnak.

# TERMÉKÁBRA

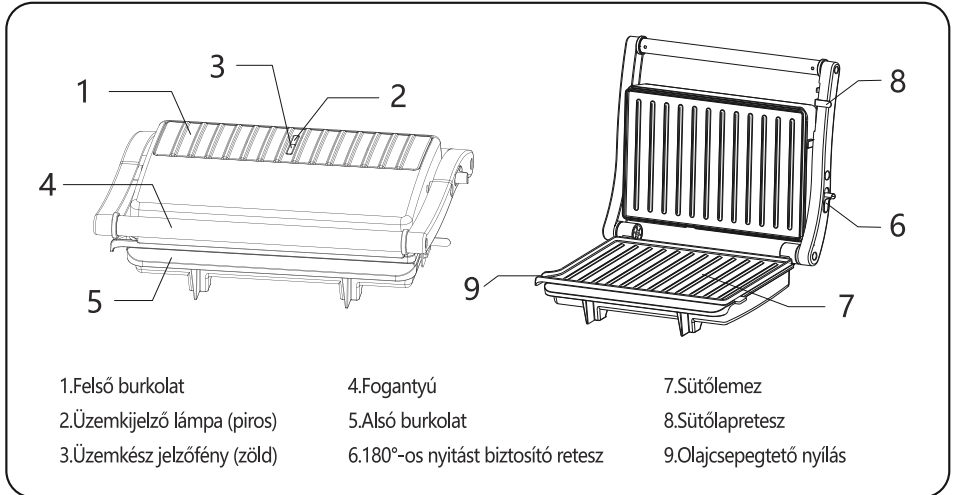

## AZ ELSŐ HASZNÁLAT ELŐTT

- 1.Távolítson el minden csomagolóanyagot.
- 2.Törölje le a sütőlapokat szivaccsal vagy nedves ruhával és meleg vízzel.
- 3.Ne merítse a készüléket vízbe vagy más folyadékba, és ne öblítse folyóvíz alatt a sütőfelületeket.
- 4.A készüléket ruhával vagy papírtörülővel törölje szárazra. A jobb eredmény érdekében enyhén kenje meg a sütőlapokat olajjal, vagy fújja le sütősprayvel.
- 5.Megjegyzés: Amikor a készülék első alkalommal felmelegszik, kis mennyiségű füstöt vagy enyhe szagot bocsáthat ki. Ez normális jelenség, a biztonsággal kapcsolatban nem kell aggodnia.

## KEZELÉSI ÚTMUTATÓ

### KONTAKTGRILLKÉNT VALÓ HASZNÁLAT

- 1.Csatlakoztassa a csatlakozódugaszt a hálózati aljzathoz, és a piros és a zöld jelzőfény felgyullad.
- 2.Zárja be a készüléket, és melegítse elő. Körülbelül 3 percre tart, amíg a készülék eléri a megfelelő hőmérsékletet, és ekkor kialszik az üzemkész jelzőfény.
- 3.Miután az üzemkész jelzőfény elaludt, nyissa ki a készüléket, és helyezze a paninit vagy más ételt az alsó sütőlapra.

4. Zárja be a készüléket, és zárolja a sütőlapot. Az üzembesz jelzőfény ismét kigyullad.
  5. Süsse kb. 3-8 percig, amíg az üzembesz jelzőfény kialszik, vagy amíg a panini aranybarna nem lesz.
- Megjegyzés: Sütés közben a jelzőfény ciklusonként ki- és bekapcsol, miközben a termosztát a megfelelő hőmérsékleten tartja a készüléket.
6. Ha az étel a kívánt mértékben felmelegedett/megsült, a fedél felnyitásához használja a fogantyút. Műanyag spatulával vegye le az ételt a sütőlapról. Soha ne használjon fémcsipeszt vagy kést, mert ez károsíthatja a sütőlapokat.
  7. Ha végzett, húzza ki a készülék csatlakozódugaszát, és hagyja nyitva a készüléket, hogy lehűljön.

## NYITOTT GRILLKÉNT VALÓ HASZNÁLAT

1. A készülék felső és alsó sütőlapjai egymáshoz igazítva nagy, dupla méretű főzőfelületet hozhatnak létre. A készülék nyitott grillként való használata sokoldalú sütési lehetőséget biztosít.
2. Helyezze tiszta, vízszintes felületre a készüléket.
3. Bal kezével fogja a fogantyút, a jobb kezével csúsztassa maga felé a forgópánt kioldókarját. Nyomja visszafelé a fogantyút, amíg a fedél vízszintesen nem lesz a pulton. A készülék addig marad ebben a helyzetben, amíg fel nem emeli a fogantyút és a fedelet, hogy visszaállítsa zárt helyzetbe.
4. A nyitott grill opciót hamburger, steak, baromfi (nem javasoljuk, hogy ezzel a módszerrel csontos csirkehúst süssön, mivel az nyitott grillen nem sül egyenletesen), hal és zöldségek sütéséhez használhatja.

## TISZTÍTÁS ÉS KARBANTARTÁS

1. A tisztítás előtt mindig húzza ki a készülék csatlakozódugaszát a fal aljzatból, és várja meg, amíg lehűl. A készülék könnyebben tisztítható, ha egy kicsit még meleg. A tisztításhoz nincs szükség a készülék szétszerelésére. Soha ne merítse vízbe a készüléket. A termék mosogatógépben NEM tisztítható.
2. Törölje le a sütőlapokat puha ruhával, hogy eltávolítsa az ételmaradványokat. Sült ételmaradvány esetén nyomjon egy kevés mosószerrel kevert meleg vizet a maradékra, majd tisztítsa meg az érintett területet egy nem súroló hatású műanyag szivaccsal, vagy helyezzen nedves papírtöröltőt a területre, hogy az ételmaradvány fellazuljon.



3. Ne használjon súroló hatású tisztítószerket, mivel ezek megkarcolhatják és károsíthatják a sütőlapot.
4. Az ételek eltávolításához a sütőlapról ne használjon fémeszközöket, mert azok károsíthatják a sütőlapokat.
5. A készülék külső burkolatát csak nedves ruhával törölje le. Ne tisztítsa a külső felületet súrolószivaccsal vagy acélszálalású súrolóval, mert ezzel károsíthatja a bevonatot.

## TÁROLÁS

- Tárolás előtt mindig húzza ki a készüléket a hálózati aljzatból.
- Tárolás előtt győződjön meg arról, hogy a készülék száraz és lehűlt.

## HULLADÉKKEZELÉS

	<p>Felelős kiskereskedőként törődünk a környezettel. Ezért javasoljuk, hogy kövesse a készülékre és a csomagolóanyagokra vonatkozó helyes hulladékkezelési eljárásokat. Ez elősegíti a természeti erőforrások megőrzését, és biztosítja, hogy a termékek a környezet és az egészség védelmét biztosító módon kerüljenek újrahasznosításra.</p> <p>A készülék és annak csomagolásának hulladékkezelését a helyi jogszabályoknak és előírásoknak megfelelően kell végezni. Mivel a készülék elektronikus alkatrészeket tartalmaz, a készülék és tartozékai az élettartamuk végén nem helyezhetők a háztartási hulladékba.</p> <p>Az ártalmatlanítási és újrahasznosítási lehetőségekről a helyi hatóságoktól kaphat tájékoztatást.</p> <p>A készüléket újrahasznosításra a helyi újrahasznosító központba kell elvinnie. Egyes gyűjtőpontok díjmentesen átveszik a készülékeket.</p>
---	--

JÓTÁLLÁS: 2 ÉV







ITALIA MARKET SRL  
VIA DELLE INDUSTRIE, 9/1 20883 MEZZAGO(MB), ITALIA  
P.IVA: IT10502730962



---

**[HTTP://WWW.AIGOSTAR.COM](http://www.aigostar.com)**

MADE IN CHINA